

CATALOGUE

SAISON 2023

BOVIN | ÉQUIN | PORCIN | CAPRIN | OVIN | CERVIDÉ



Fabricant français de pèse-bétail et de cages de contention depuis plus de 50 ans

www.marechalle-pesage.fr

EDITO

CETTE ANNÉE, NOUS AVONS LE PLAISIR DE VOUS INVITER À UN VOYAGE DANS LE TEMPS, LAISSEZ-VOUS CONTER L'HISTOIRE DE MARECHALLE PESAGE DE SA CRÉATION À NOS JOURS.



1947 PIERRE JOSEPH MARECHALLE, BALANCIER.



1952 PIERRE JEAN, LE FILS DE PIERRE JOSEPH, SE LANCE DANS LA FABRICATION DE BASCULES-ENSACHEUSES POUR CHARBON.



1963 PIERRE JEAN MARECHALLE RACHÈTE UN BREVET ET C'EST LE DÉBUT DE LA FABRICATION DE PÈSE-BÉTAL.



SUR LES SALONS AGRICOLES, LES PÈSE-BÉTAL FONT FUREUR, LES GENS FONT LA QUEUE POUR PASSER COMMANDE. PIERRE MARECHALLE COMMENCE À SE FAIRE CONNAÎTRE ET MARECHALLE DEVIENT UNE MARQUE DE RÉFÉRENCE !



CAGE DE CONTENITION ET DE PESAGE PM 2400 : NOS CAGES SONT CONÇUES POUR LE BIEN-ÊTRE DES ANIMAUX ET L'ÉLEVEUR PEUT TRAVAILLER SEUL EN TOUTE SÉCURITÉ !

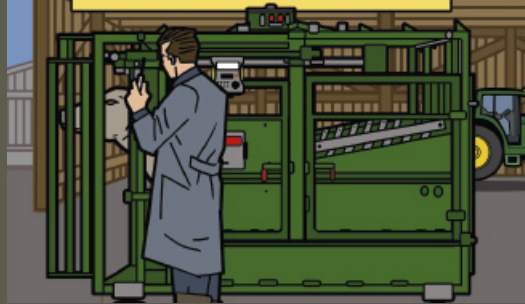

1993 PIERRE CLAUDE, FILS DE PIERRE JEAN, CRÉE AVEC SA FEMME LYDIE, MARECHALLE PESAGE MÉTROLOGIE, INSTRUMENTS DE PESAGE INDUSTRIEL, PONT-BASCULE, RÉPARATION.



2008 NOUVELLE CAGE DE CONTENITION AVEC PAROIS RÉTRACTABLES EN LARGEUR PM 2800.

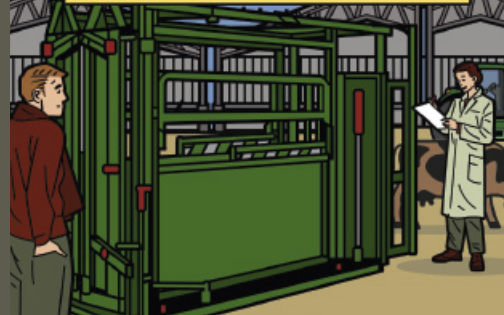

2013 INNOVATION D'UNE CAGE DE PESÉE AUTONOME, LA PM 6000 LIBERTY. PRIX INNOV'SPACE 3 ÉTOILES POUR CE PRODUIT.



2014 LANCEMENT D'UNE NOUVELLE CAGE DE PARAGE ÉLECTRIQUE POUR VACHES LAITIÈRES PM 4500.



2015 DÉMÉNAGEMENT DANS NOTRE NOUVELLE USINE DE CHAINY, AVENUE JEAN JAURÈS. NOTRE ATELIER EST PLUS GRAND ET NOS BUREAUX PLUS FONCTIONNELS. NOS PRODUITS ÉVOLVERONT TOUJOURS PLUS !



2016 EN ROUTE POUR DE NOUVELLES AVENTURES !



SOMMAIRE

CONTENTION

La contention	2
Portes de tri	3 à 4
Couloir de contention pour ovins	5
Portes de contention	6 à 11
Cages de contention	12 à 19
Automatisation pneumatique	20
Contention mobile	21 à 23

PARAGE

Le parage	24
Travail pour bovins	25 à 30
Travail pour chevaux	31

IDENTIFICATION

L'identification	32
Boucles électroniques	33
Systèmes d'identification électronique	34 à 37

PESAGE

Le pesage	38
Systèmes de pesée adaptables aux cages	39 à 41
Indicateurs électroniques	42 à 45
Plateaux de pesage	46 à 48
Bascules petit bétail	49 à 52
Pèse-bétail bovins	53 à 57

USINE	58 à 59
COMMUNICATION	60
INDEX	61
NOTES	62



BOVIN LAIT



BOVIN VIANDE



VEAU



ÉQUIN



PORCIN



CAPRIN



OVIN



CERVIDÉ



Interface RS232



Interface USB



Batterie interne rechargeable



Écran rétro éclairé



Totalisation



Indice de protection



Hors Métrologie Légale



Wifi



Bluetooth



Gain de poids Moyen Quotidien

Tous les plans de nos produits sont disponibles sur : www.marchalle-pesage.fr

Document non contractuel. Dans un souci d'amélioration constante de nos produits, nous sommes susceptibles de modifier leurs caractéristiques sans préavis.

CONTENTION

TRAVAILLER EN SÉCURITÉ GRÂCE À UNE CONTENTION ADAPTÉE



- Avoir un matériel de contention adapté, c'est assurer une sécurité de travail pour vous et vos employés.
- Vous gagnez ainsi un temps précieux !
- La bête, bien maintenue, sera plus calme et plus sereine, donc vous pourrez la manipuler et la soigner plus facilement.
- Et une bête qui reste calme et qui est bien soignée donnera une viande plus tendre et produira plus de lait.

Vous gagnez en **productivité** !



PORTE DE TRI PM 90 BOVINS

>>> 3 versions : manuelle, pneumatique et électro-pneumatique

Dimensions intérieures

longueur 155 cm
largeur 116,2 cm
hauteur 220 cm

Poids brut : 316 kg

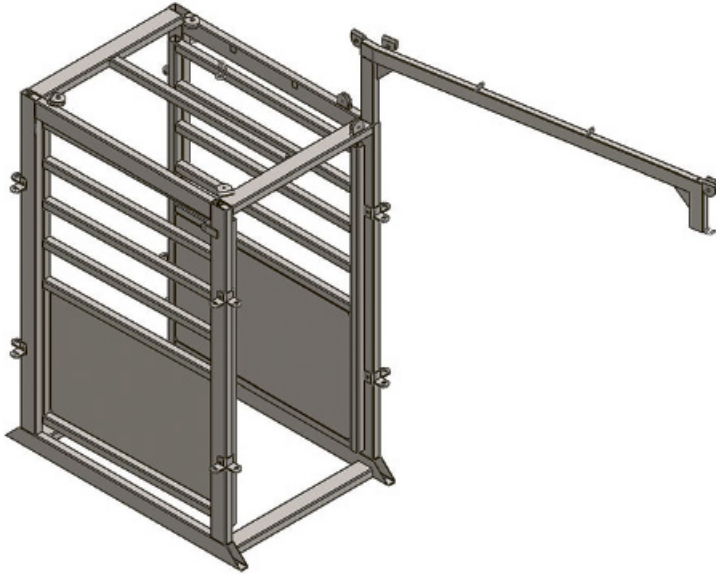

MANUELLE

- 3 directions possibles.
- 2 cordes à tirer permettant de pousser les portes d'un côté ou d'un autre.
- Long bras de commande pour pouvoir manœuvrer à distance.

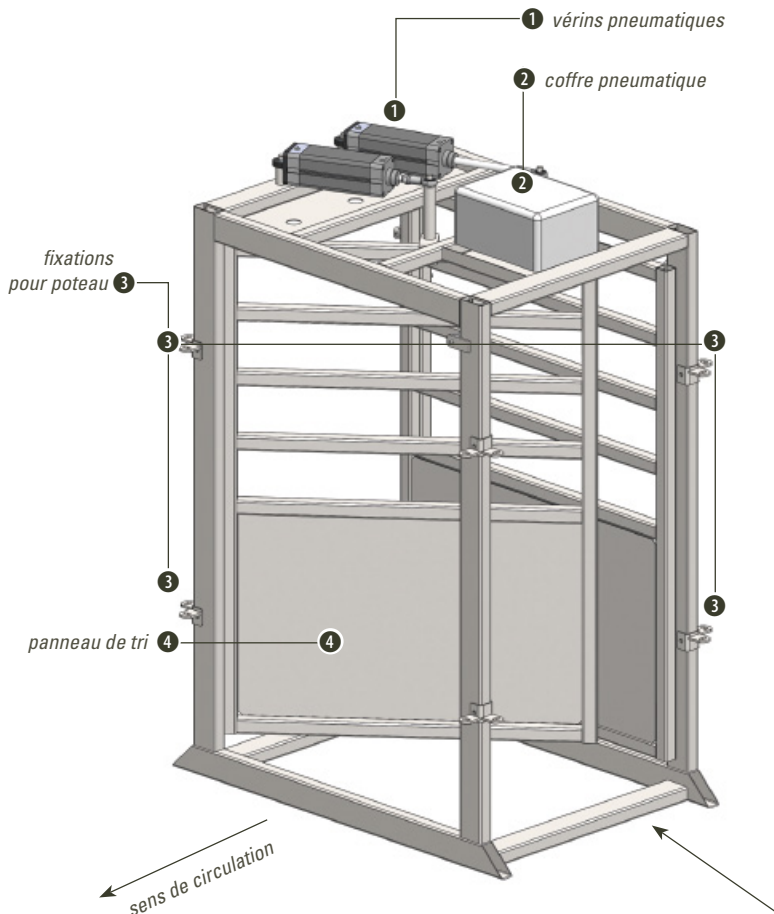

PNEUMATIQUE

- 3 directions possibles.
- Nécessite raccordement à l'air comprimé.
- Vérins pneumatiques commandés par des distributeurs sur un support fixe.
- Porte silencieuse à vérins pneumatiques.
- Fixations pour poteau.

ÉLECTRO-PNEUMATIQUE

- 3 directions possibles.
- Nécessite raccordement à l'air comprimé.
- Nécessite raccordement 220 Volts.
- Vérins électro-pneumatiques avec coffret de commande et télécommande pour contrôler les portes à distance.
- Porte silencieuse à vérins pneumatiques.
- Fixations pour poteau.

OPTIONS

MP Box (interopérabilité)

Programmation pour logiciel de gestion (BAOBA, BOVICLIC, ISAGRI)

PORTE DE TRI PM 91 OVINS

>>> électro-pneumatique à 3 voies



Dimensions intérieures

longueur 101 cm
largeur 100 cm
hauteur 141 cm

Poids brut : 85 kg

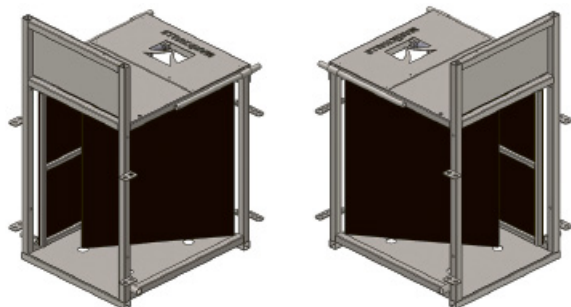
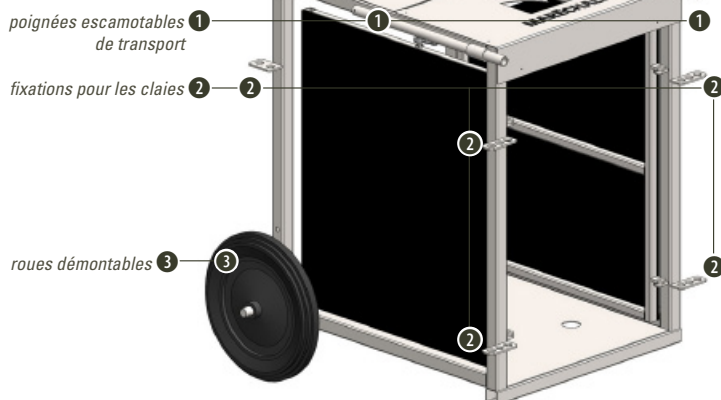

FONCTIONNEMENT

- Nécessite un système d'identification avec connexion Bluetooth.
- Nécessite un système de pesage avec connexion Bluetooth.
- Compatible avec smartphone android uniquement.
- Nécessite raccordement à l'air comprimé.
- Nécessite raccordement 220 Volts

CARACTÉRISTIQUES

- 3 directions possibles.
- Equipée d'une MP Box (interopérabilité).
- Porte silencieuse à vérins pneumatiques.
- Déplaçable sur roues.
- Fixation pour claies.
- Tapis en caoutchouc anti-dérapant.
- Produit proposé en peinture uniquement.

OPTION

Programmation pour logiciel de gestion (BAOBA, OviDroid, Ovitel)

PORTE DE TRI PM 92 OVINS

>>> manuelle à 2 voies



Dimensions intérieures

longueur 56 cm
largeur 47,8 cm
hauteur 90 cm

Poids brut : 70 kg

Dimensions extérieures

longueur 68 cm
largeur 68,7 cm
hauteur 111,2 cm

Poids brut : 70 kg

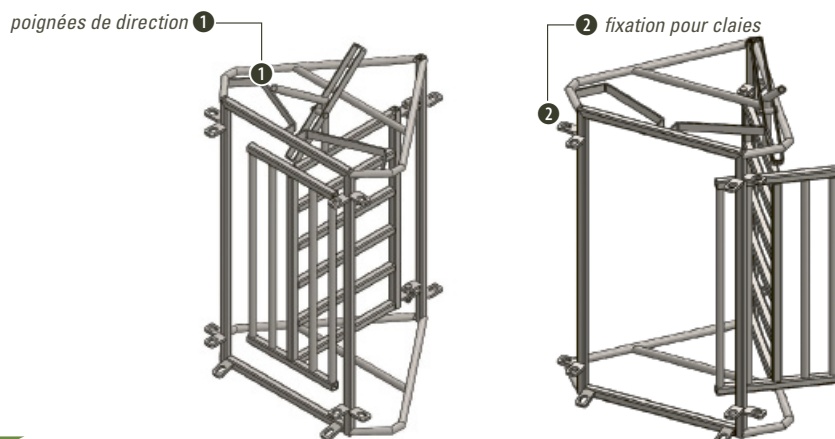

CARACTÉRISTIQUES

- 2 directions possibles, droite ou gauche.
- Porte légère et silencieuse.
- Fixation pour claies.
- Stop et tri, la porte permet d'arrêter les animaux avant de les envoyer vers la gauche ou la droite.
- Porte ajourée pour donner envie aux animaux d'avancer.
- Produit proposé en galva uniquement.

RETROUVEZ

NOS VIDÉOS SUR



www.marechalle-pesage.fr

COULOIR DE CONTENTION

>>> pour ovins



Dimensions quart de cercle

rayon 121,5 cm
largeur intérieure 50 cm
hauteur 90 cm

Dimensions claie

longueur 240 cm
hauteur 203 cm
hauteur 90 cm

NOUVEAUTÉ



CARACTÉRISTIQUES

- Couloir de contention à composer selon vos besoins.
- Structure en acier peint et panneau plastique.
- Claies droites tôlées en plastique de 2400 mm.
- Quart de cercle tôlé en plastique.
- Le panneau plastique opaque permet de guider les animaux rapidement.
- Le plastique diminue beaucoup le bruit des coups et vibrations.
- Produit très léger à manipuler.

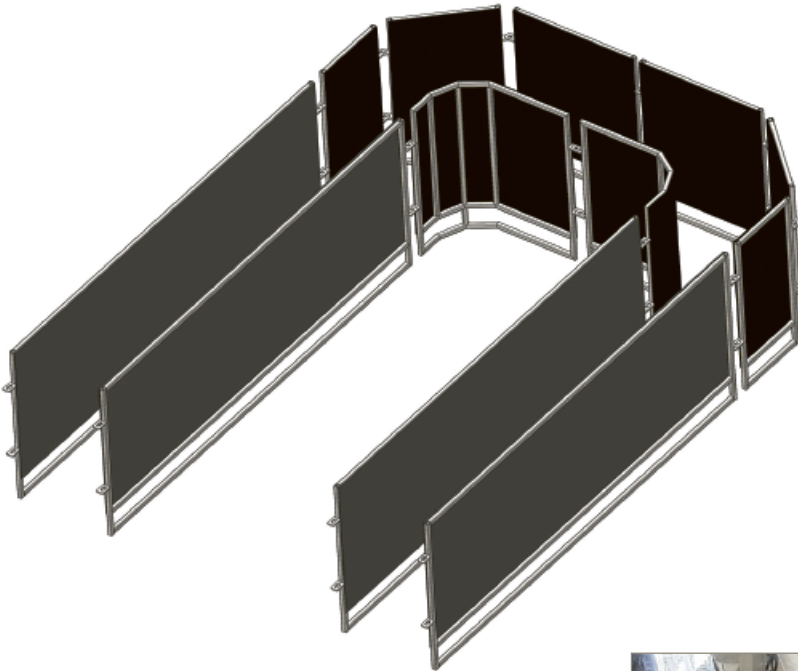

BÉNÉFICES UTILISATEUR

- Le panneau plastique opaque permet de guider les animaux rapidement.
- Le plastique diminue beaucoup le bruit des coups et vibrations.
- Produit très léger à manipuler.

PORTE AUTOMATIQUE PM 97

>>> à serrage progressif

Dimensions intérieures	Dimensions extérieures	Poids brut
largeur 82 cm hauteur 171 cm	largeur 178 cm hauteur 203 cm profondeur 90 cm	290 kg

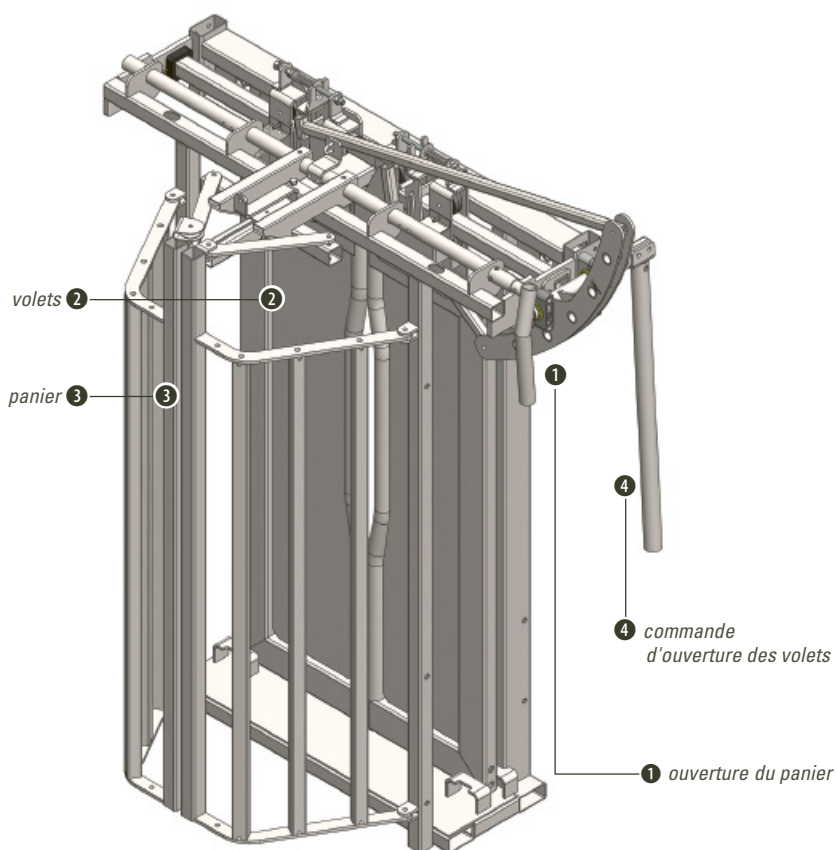

CARACTÉRISTIQUES

- Bon accès pour tous les soins sur l'avant.
- Ouverture et fermeture des volets rapides et silencieuses.
- S'adapte automatiquement à l'encolure de la bête.
- Panier de retenue sécurisant.
- Ouverture du panier propulsée grâce à un vérin.
- Volets pleins de haut en bas.
- Produit proposé en peinture ou galvanisé.

OPTIONS

Retrait du panier

Lève-tête manuel, pneumatique ou hydraulique

Attaches démontables pour fixation poteau

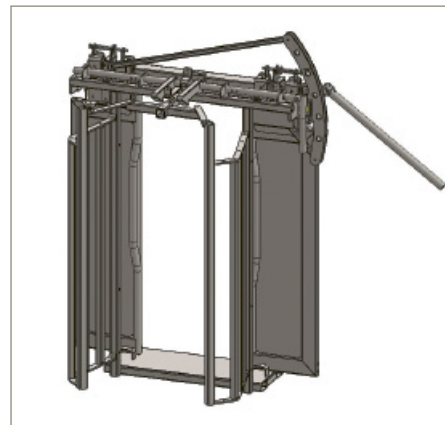

CONFORT ANIMAL

- Porte silencieuse.
- Rapidité de dégagement de l'animal si besoin.
- Aucun risque de blessure.

BÉNÉFICES UTILISATEUR

- Ergonomique.
- Travail en toute sécurité pour une seule personne.
- Commandes très légères et souples.
- Nouveau système de blocage continu pour plus de sécurité.

RETROUVEZ
NOS VIDÉOS SUR



www.marechalle-pesage.fr

PORTE RENFORCÉE PM 94

>>> hydraulique ou pneumatique



Dimensions intérieures	Dimensions extérieures	Poids brut
largeur 82 cm hauteur 171 cm	largeur 178 cm hauteur 203 cm profondeur 90 cm	380 kg



NOUVEAUTÉ

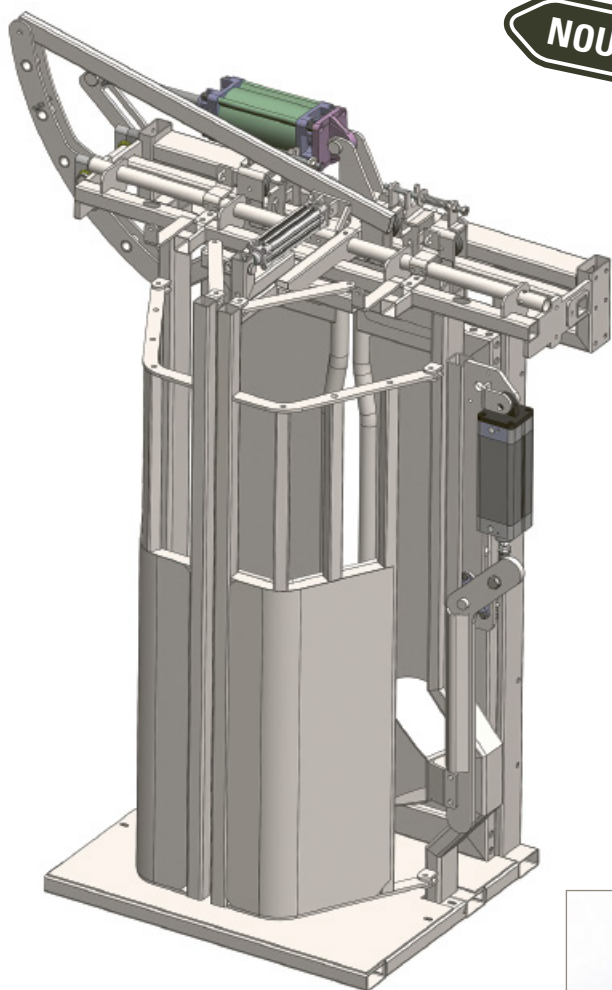

CARACTÉRISTIQUES

- Automatisation hydraulique ou pneumatique, au choix.
- Porte renforcée prévue pour un passage important de bêtes.
- Châssis en tube acier 5 mm.
- Lève-tête renforcé, hydraulique ou pneumatique, inclus (avec blocage de sécurité de la porte sur système hydraulique).
- Panier de retenue semi-plein.
- Volets pleins de haut en bas.
- Tampons et roulements élastomère pour absorber le bruit.
- Angles entre les tubes et les tôles siliconés pour diminuer le bruit.
- Plancher sous le panier pour fluidifier la sortie.
- Produit galvanisé uniquement.

BÉNÉFICES UTILISATEUR

- Rapidité et confort de travail, évite les mouvements répétitifs et les troubles musculo-squelettiques.
- Système silencieux, la bête reste calme et n'est pas effrayée.
- Gain de temps et de productivité pour l'éleveur, et moins de fatigue pour l'utilisateur.

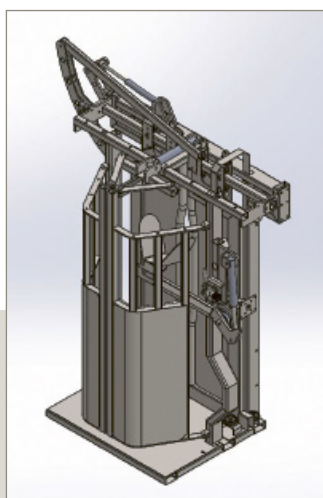

PM 94 hydraulique

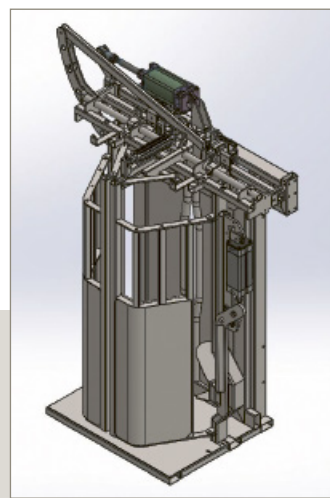

PM 94 pneumatique

PORTE UNIVERSELLE PM 93



Dimensions intérieures

largeur 82 cm
hauteur 180 cm
profondeur 50 cm

Poids brut : 268 kg

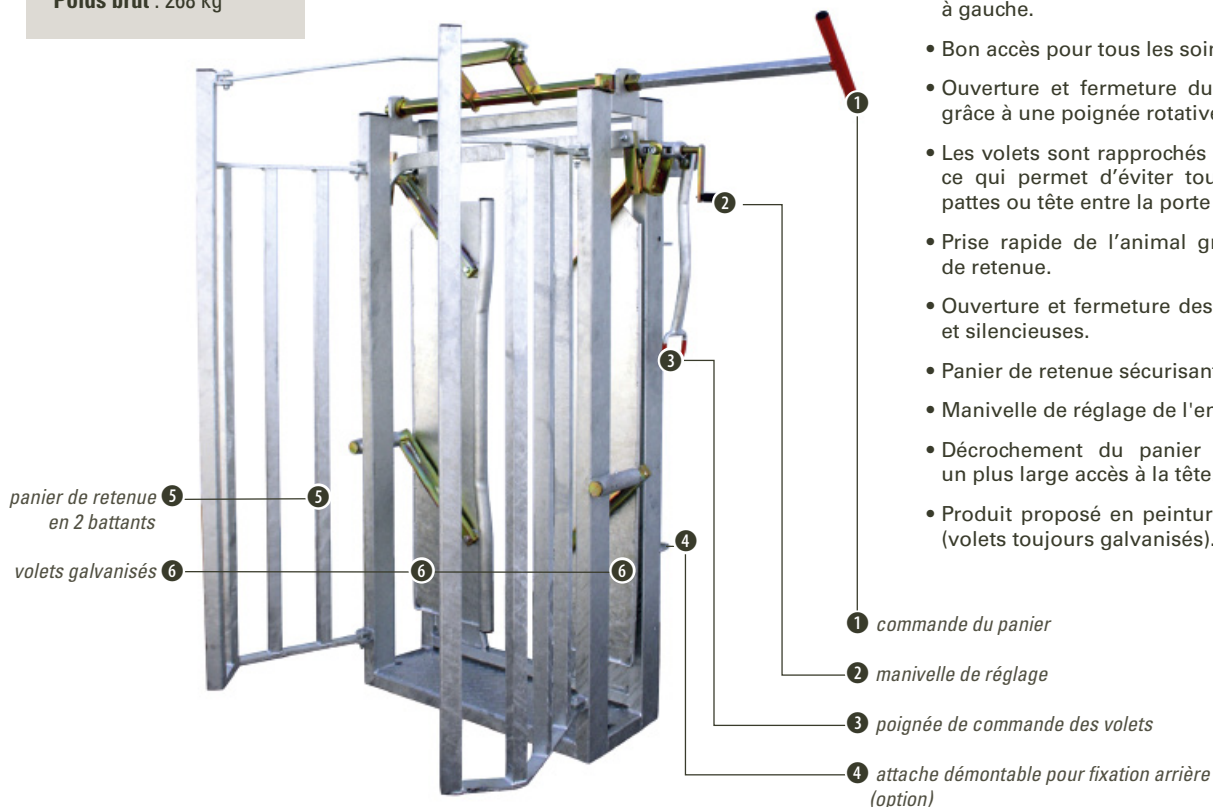

panier de retenue en 2 battants

volets galvanisés

CARACTÉRISTIQUES

- Porte réversible, les commandes du panier et des volets peuvent être fixées à droite ou à gauche.
- Bon accès pour tous les soins sur l'avant.
- Ouverture et fermeture du panier rapide grâce à une poignée rotative.
- Les volets sont rapprochés de la monture, ce qui permet d'éviter tout blocage des pattes ou tête entre la porte et la structure.
- Prise rapide de l'animal grâce au panier de retenue.
- Ouverture et fermeture des volets rapides et silencieuses.
- Panier de retenue sécurisant.
- Manivelle de réglage de l'encolure.
- Décrochement du panier possible pour un plus large accès à la tête.
- Produit proposé en peinture ou galvanisé (volets toujours galvanisés).

1 commande du panier

2 manivelle de réglage

3 poignée de commande des volets

4 attache démontable pour fixation arrière (option)

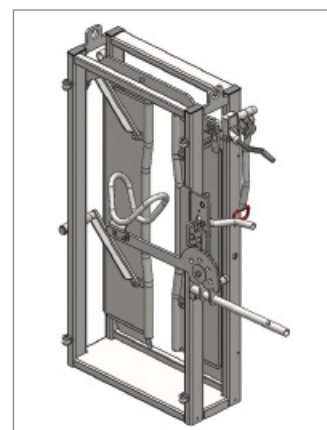

CONFORT ANIMAL

- Porte silencieuse.
- Rapidité de dégagement de l'animal si besoin.
- Moins de risque de blessures.

BÉNÉFICES UTILISATEUR

- Gain de temps sur les soins.
- Travail en toute sécurité pour une seule personne.
- La poignée d'ouverture peut être installée à droite ou à gauche de la cage, sans retour en usine.
- Plus facile à manipuler.

OPTIONS

Potence lève-nez

Lève-tête manuel, pneumatique ou hydraulique

Automatisation pneumatique (voir p.12)

Attaches démontables pour fixation barrière

Retrait du panier

PORTE AUTOBLOQUANTE PM 85



Dimensions intérieures
 largeur 82 cm
 hauteur 170 cm
 profondeur 60 cm
Poids brut : 195 kg



réglage de l'encolure 4

volets autobloquants 5

CARACTÉRISTIQUES

- Pour bêtes écornées uniquement.
- La bête se bloque d'elle-même en poussant sur les volets avec ses épaules.
- Automatisation rapide du travail.
- Bon accès pour tous les soins sur l'avant.
- Réglage rapide de l'encolure.
- Porte réversible, les commandes des volets peuvent être fixées à droite ou à gauche.
- Possibilité de déverrouiller le système si on ne veut pas bloquer les bêtes.
- Possibilité de lever le levier d'ouverture à distance à l'aide d'une corde.
- Produit proposé en peinture ou galvanisé.

1 commande d'ouverture pour sortie vers l'arrière

2 commande d'ouverture pour sortie vers l'avant

3 poignée d'aide à l'ouverture

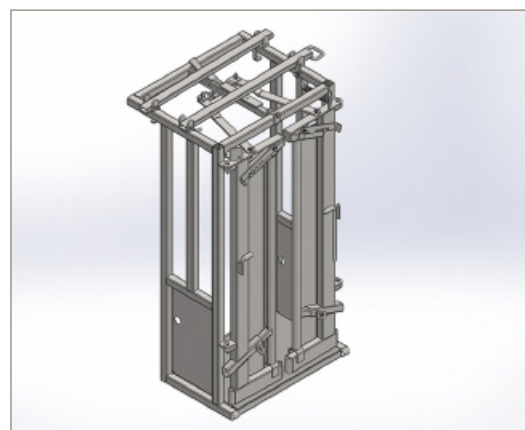

BÉNÉFICES UTILISATEUR

- Travail à distance : déplacements limités.
- Confort de travail : moins de manipulation.
- Rapidité d'utilisation : gain de temps.
- Utilisation par une seule personne.

OPTIONS

Potence lève-nez

Lève-tête manuel ou pneumatique

Attaches démontables pour fixation barrière

PORTE CORNADIS PM 80



Dimensions intérieures
 largeur 82 cm
 hauteur 170 cm
 profondeur 30 cm
Poids brut : 100 kg



crémaillère de réglage du volet ①

volet ②

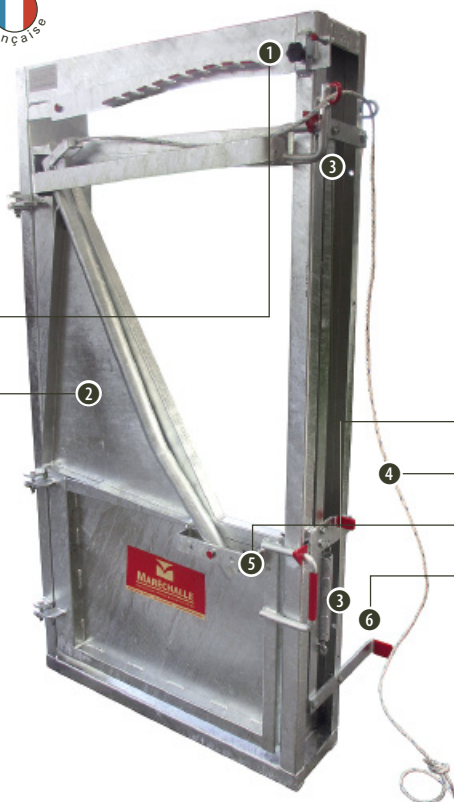
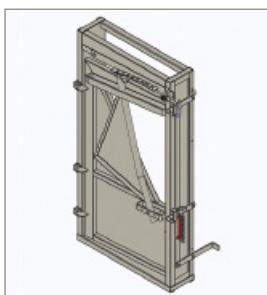

③ perçage pour fixation

④ câble nylon pour fermeture du volet

⑤ 3 positions de réglage du volet

⑥ pédale d'ouverture de porte

CARACTÉRISTIQUES

- Porte de contention à installer en bout de couloir.
- Fermeture simple de l'encolure grâce à la corde.
- Possibilité de bloquer différentes tailles d'animaux.
- Ouverture par pédale manœuvrable au pied ou à la main.
- Produit proposé en peinture ou galvanisé.

OPTION

Modèle inversé pour porte : commande à gauche vue de face

PORTE PM 87



Dimensions intérieures
 largeur 82 cm
 hauteur 170 cm
Poids brut : 130 kg



manivelle de réglage de l'encolure ①

manœuvre des volets ②

volets à serrage central ③

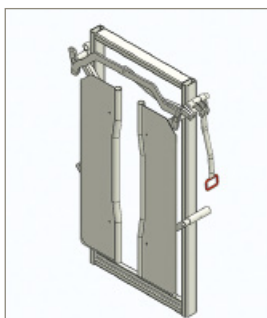

CARACTÉRISTIQUES

- Peut être utilisée en tant que porte avant, intermédiaire ou arrière dans une cage.
- Cette porte est obligatoire sur une cage pneumatique, car on évite de coincer les pattes des animaux à l'entrée dans la cage.
- Elle est aussi obligatoire sur une cage avec pesage suspendu, car la poignée d'ouverture d'une porte PM 88 devient inaccessible avec la structure du pesage suspendu.
- Fermeture centrale symétrique.
- Ouverture et fermeture des volets rapides et silencieuses.
- Manivelle pour réglage de l'encolure.
- Produit galvanisé uniquement.
- Porte réversible, les commandes des volets peuvent être fixées à droite ou à gauche.

OPTIONS

Porte arrière PM 87 en remplacement de la porte PM 88 (obligatoire quand commande pneumatique)

Attaches démontables pour fixation barrière

PORTE COULISSANTE PM 81



Dimensions intérieures
largeur 82 cm
hauteur 170 cm



CARACTÉRISTIQUES

- Coulisement latéral sur un coté au choix.
- Porte sur roulements.
- Légère et silencieuse.
- À installer sur une cage ou un couloir de contention, ou en porte intermédiaire dans un couloir fixe.
- Produit proposé en peinture ou galvanisé.

OPTION

Porte coulissante PM 81 en remplacement de la porte arrière PM 88

PORTE ANTI-RECU L PM 89



Dimensions intérieures
largeur 82 cm
hauteur 170 cm

Poids brut : 60 kg

battants avec ressort ①

butée anti-retour ②

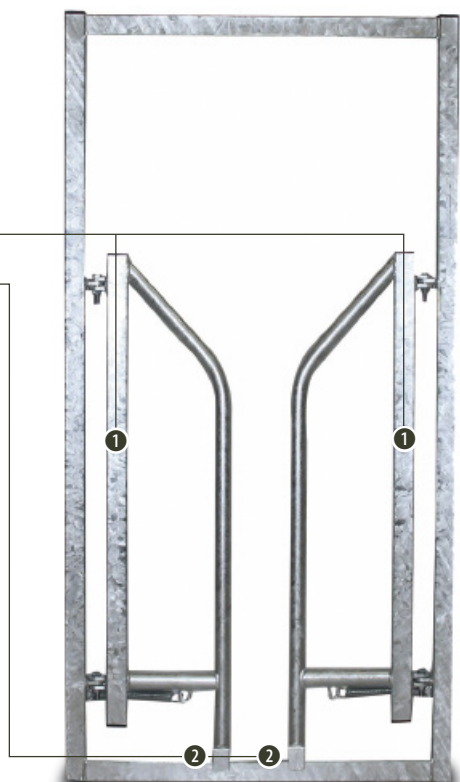

CARACTÉRISTIQUES

- À installer en porte intermédiaire dans un couloir de contention fixe.
- Peut être aussi installée en porte arrière d'une cage de contention.
- La bête pousse sur les volets pour passer, mais elle ne peut reculer car les volets reviennent sur une butée.
- Produit galvanisé.

OPTIONS

Porte anti-recul PM 89 en remplacement de la porte arrière PM 88

Attaches démontables pour fixation barrière

CAGE MULTIFONCTION TOUT EN 1 PM 2400

>>> contention - parage - pesage



Dimensions intérieures

longueur 240 cm
largeur 82 cm
hauteur 170 cm

Poids brut : 550 kg

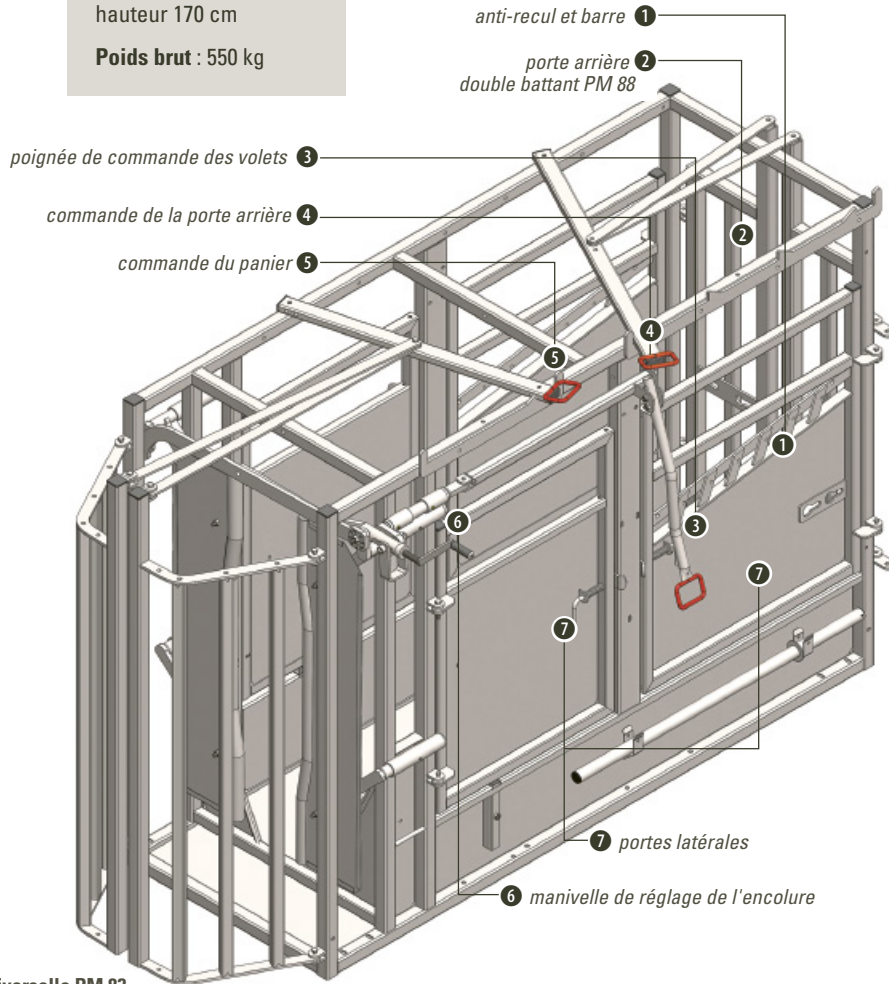

porte universelle PM 83

CARACTÉRISTIQUES

- Porte avant au choix : PM 83, PM 85 ou PM 80.
- 4 portes latérales pour un accès total à la bête.
- Déplacement de la cage de contention au tracteur par prise 3 points.
- Adaptation à toutes races de bête.
- Bonne stabilité de l'animal.
- Produit proposé en peinture ou galvanisé.

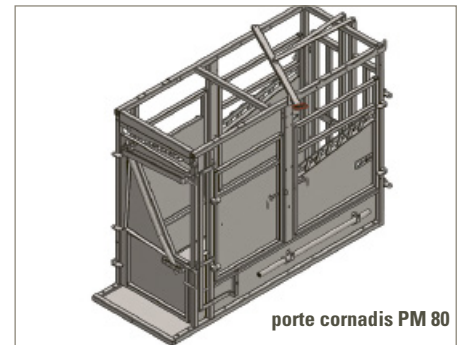

porte cornadis PM 80

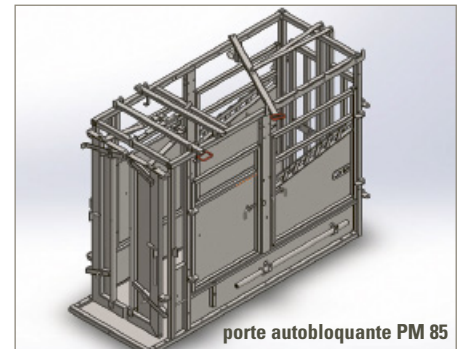

porte autobloquante PM 85



CONFORT ANIMAL

- Bon maintien de l'animal
- Sécurité et bien-être de l'animal

BÉNÉFICES UTILISATEUR

- Protection contre les coups de pattes.
- Manipulations et soins en toute sécurité.
- Rapidité de fonctionnement.

OPTIONS

- > Modèle inversé : commandes à gauche vu de face
- > Modèle SUPER (équipements de parage)
- > Modèle SUPER électrique (relevage des pattes avec 1 moteur palan électrique)
- > Boîte à pharmacie
- > Tapis en caoutchouc
- > Potence lève-nez
- > Lève-tête manuel ou pneumatique
- > Anneau de levage pour transport
- > Réducteur en largeur galva amovible en 2 parties
- > Poteau central démontable
- > Porte césarienne latérale Galva
- > Porte d'insémination arrière PM 82
- > Passage de fourches

CAGE RÉGLABLE EN LARGEUR PM 2805

>>> en largeur renforcée



Dimensions intérieures

longueur 270 cm
largeur 40 à 82 cm
hauteur 170 cm

Poids brut : 750 kg

NOUVEAUTÉ

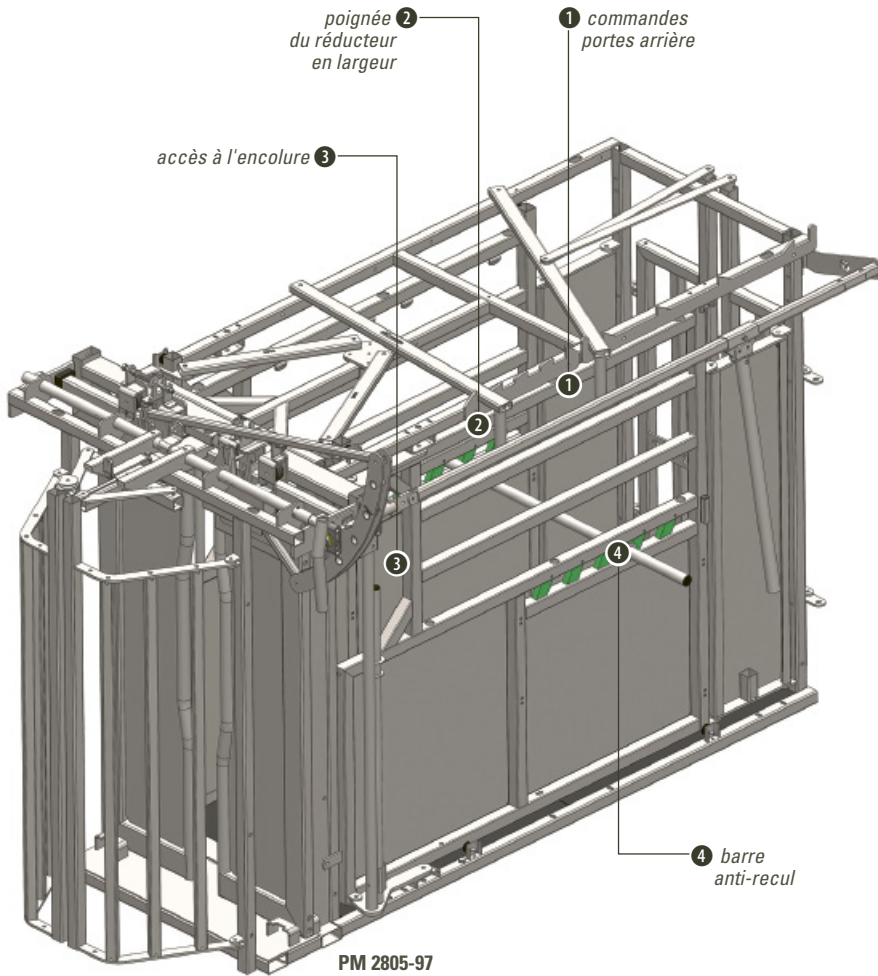

PM 2805-97

CARACTÉRISTIQUES

- Porte avant PM 97, PM 93 ou PM 85.
- Parois réglables en largeur pour toutes tailles de bêtes (4 positions entre 40 et 82 cm).
- Réducteur renforcé.
- Tapis en caoutchouc de série, cage silencieuse.
- Accès au cou de la bête à l'avant de la cage pour vaccination.
- Barreaux hauts fixes.
- Barre anti-recul.
- Immobilisation totale de l'animal.
- Gain de temps, l'animal ne peut pas se retourner dans la cage de contention.
- Sécurité de travail, une bête bien maintenue est une bête plus calme.
- Optimisation du temps passé aux soins des animaux.
- Produit proposé en peinture ou galvanisé.

OPTIONS

Modèle inversé : commandes à gauche vue de face

Boîte à pharmacie

Potence lève-nez

Lève-tête manuel, pneumatique ou hydraulique

4 supports de levage pour transport

Porte d'insémination arrière PM 82

Modèle pneumatique

Anti-recul pendulaire pneumatique (possible uniquement avec porte arrière PM 87)

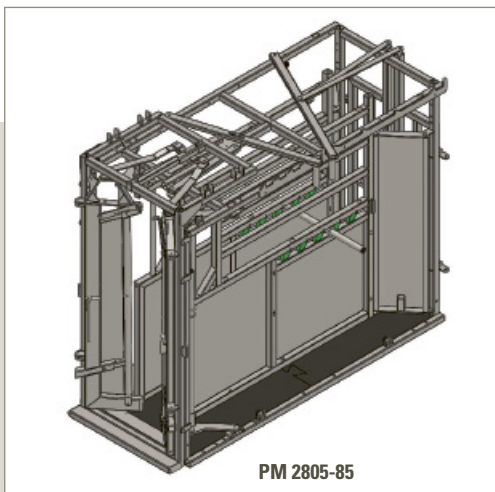

PM 2805-85

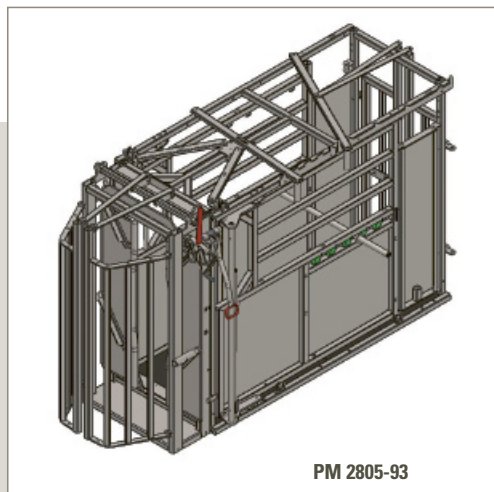

PM 2805-93

CAGE RÉGLABLE EN LARGEUR PM 2810

>>> avec réducteur en largeur renforcé et hydraulique



Dimensions intérieures

longueur 270 cm
largeur 40 à 82 cm
hauteur 170 cm

Poids brut : 750 kg



NOUVEAUTÉ

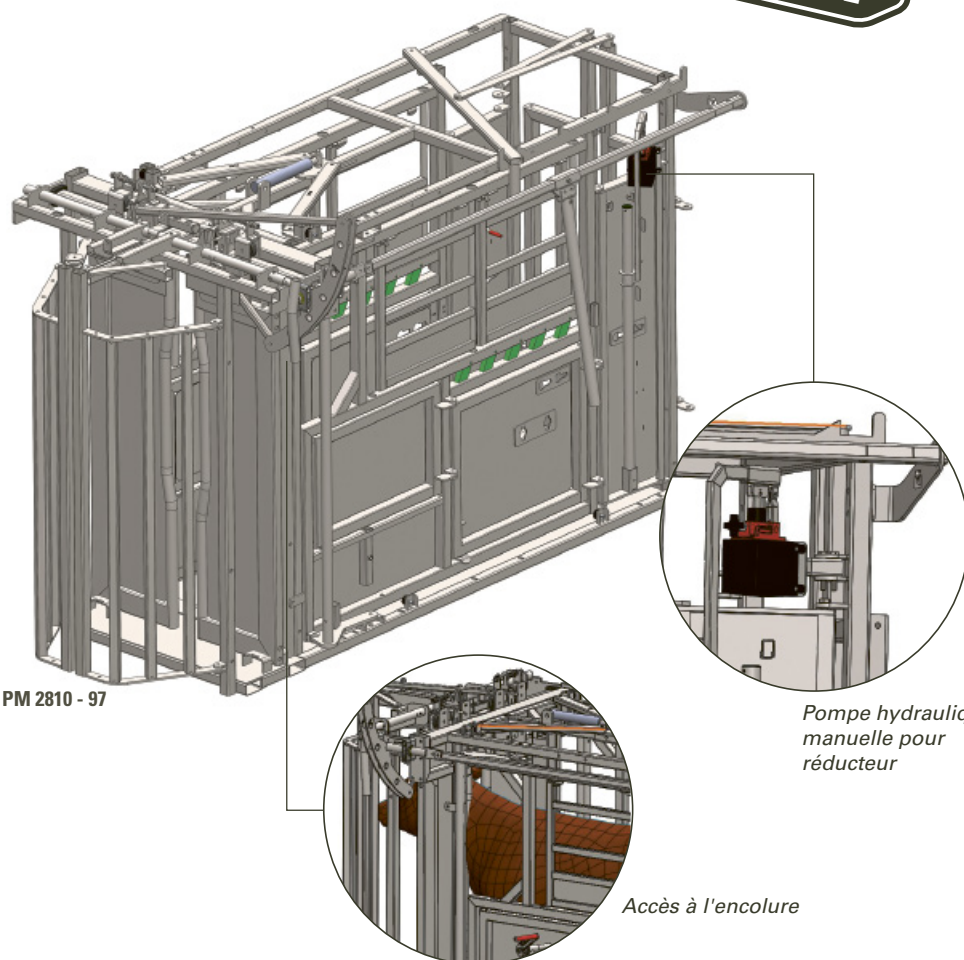

PM 2810 - 97

Pompe hydraulique manuelle pour réducteur

Accès à l'encolure

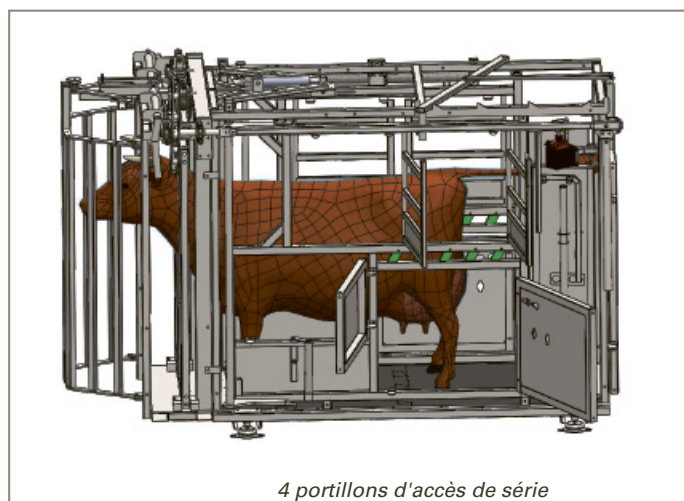

4 portillons d'accès de série

CARACTÉRISTIQUES

- Porte avant PM 97, PM 93 ou PM 85.
- Parois réglables en largeur pour toutes tailles de bêtes (entre 40 et 82 cm).
- Réducteur renforcé sur pompe hydraulique.
- Tapis en caoutchouc de série, cage silencieuse.
- Accès au cou de la bête à l'avant de la cage pour vaccination.
- Portillons hauts réversibles.
- Portillons bas pour accès aux pattes et mammelles de la bête.
- Barre anti-recul.
- Barre anti coups de pieds.
- Immobilisation totale de l'animal.
- Gain de temps, l'animal ne peut pas se retourner dans la cage de contention.
- Sécurité de travail, une bête bien maintenue est une bête plus calme.
- Optimisation du temps passé aux soins des animaux.
- Produit proposé en peinture ou galvanisé.

OPTION

- Modèle inversé : commandes à gauche vue de face
- Modèle SUPER manuel (équipements de parage)
- Modèle SUPER électrique (relevage des pattes avec 1 moteur)
- Boîte à pharmacie
- Potence lève-nez
- Lève-tête manuel, pneumatique ou hydraulique
- 4 supports de levage pour transport
- Passage de fourches
- Porte arrière PM 82, PM 81 ou PM 87
- Modèle pneumatique
- Anti-recul pendulaire pneumatique (possible uniquement avec porte arrière PM 87)
- Pesage (p.38)

CAGE DE CONTENTION ERGONOMIQUE PM 2900



Dimensions hors tout	Dimensions intérieures	Poids brut
longueur 400 cm	longueur 375 cm	1200 kg
largeur 175 cm	largeur 40 à 82 cm	
hauteur 210 cm	hauteur 180 cm	

CARACTÉRISTIQUES

- Cage intuitive et très facile à utiliser.
- Accès multiples pour différentes interventions sur l'animal.
- Porte avant automatique à serrage progressif.
- Tapis en caoutchouc insonorisant et antidérapant.
- Réducteur de largeur sur pomp hydraulique.
- Ouverture totale sur le côté de la cage.
- Barre anti-recul et anti coup de pieds.
- Passage d'homme pour traverser et accéder derrière les animaux.
- Porte arrière à serrage progressif.

OPTIONS

- Barre sternum
- Lève-tête
- Pesage (p.38)

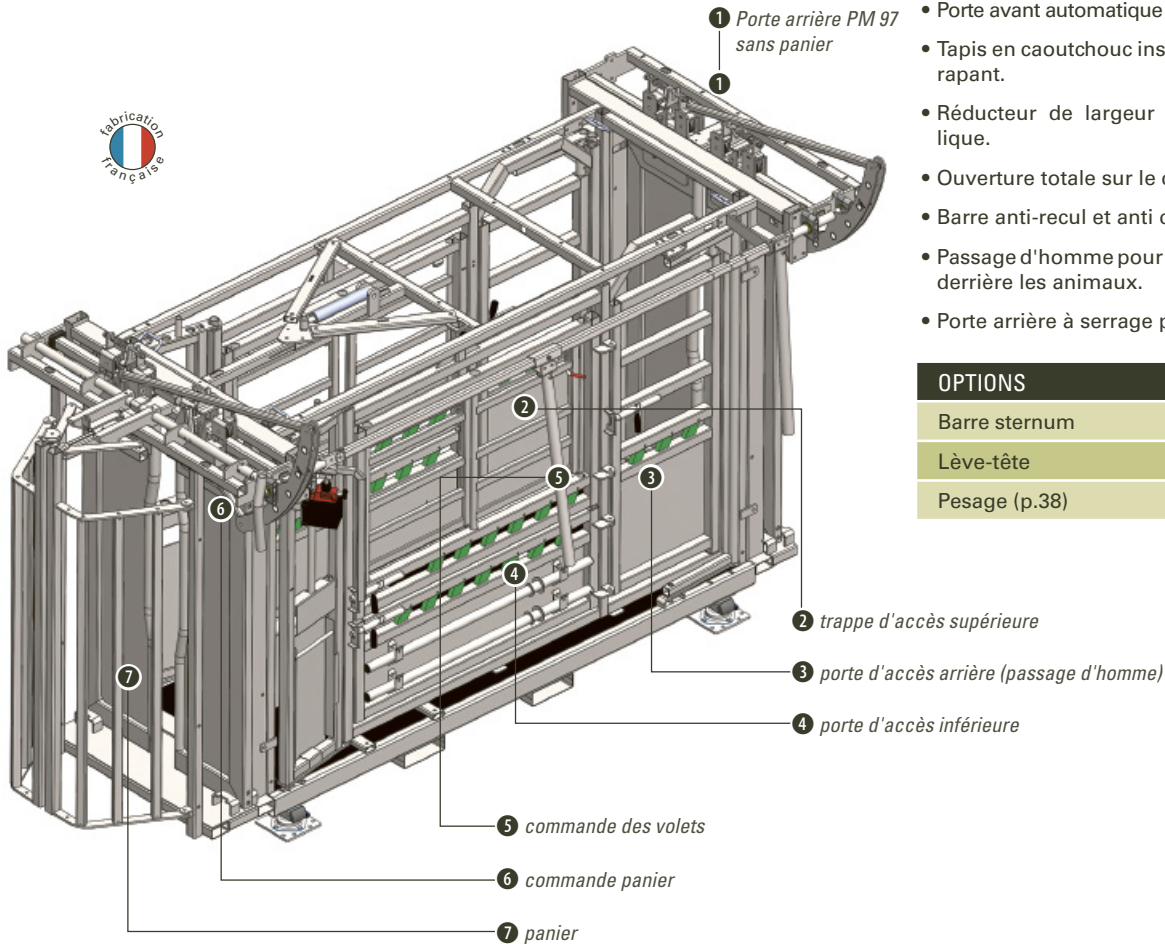

CONFORT ANIMAL

- Cage silencieuse.
- Bien maintenu dans la cage, l'animal se sent en sécurité.
- Pas de risque de glissade ni de pendaison.

BÉNÉFICES UTILISATEUR

- Ergonomique.
- Commandes légères.
- Plusieurs accès à l'animal sécurisés.

OPTIONS



MODÈLE SUPER (équipements de parage)



soutien ventral



Treuil pattes arrière



Treuil pattes avant

KIT COLLE ET SOINS pour onglons



contenant 1 colle pour onglon 200 ml avec 10 canules mélangeuses, 10 semelles, 2 bandages cohésifs, 1 renete.

LÈVE-TÊTE Galva



Lève-tête manuel

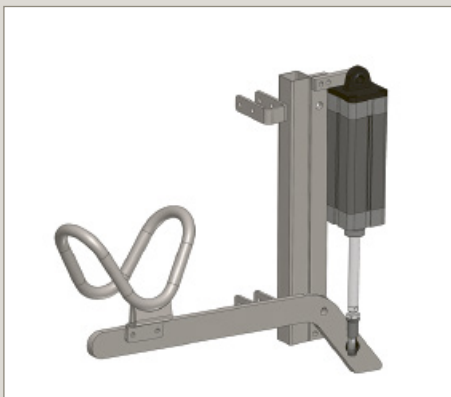

Lève-tête pneumatique

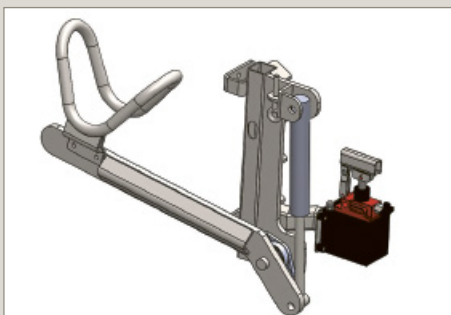

Lève-tête hydraulique

MANIVELLES rotative à retour d'angle



MANIVELLE pour treuil ventral à cliquet



MODÈLE SUPER (électrique) potence tournante avec 1 moteur électrique sur palan pour parage

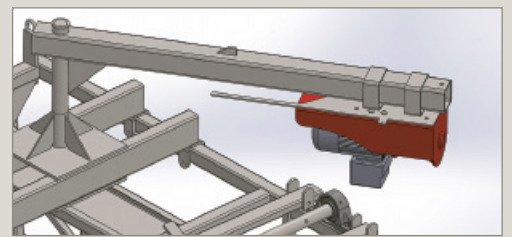

POTENCE LÈVE-NEZ Galva

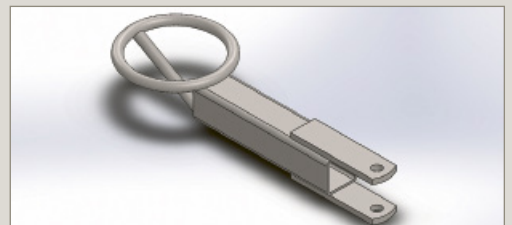

BOITE DE RANGEMENT en acier galva

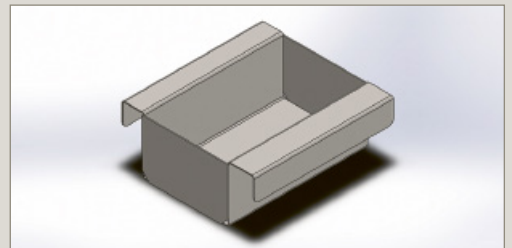

TAPIS en caoutchouc



RÉDUCTEUR EN LARGEUR
en 2 parties pour cage PM 2400



POTEAU CENTRAL
démontable
pour cage PM 2400

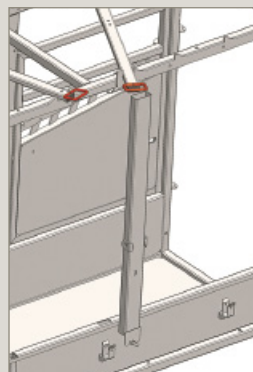

PORTE LATÉRALE césarienne
pour cage PM 2400

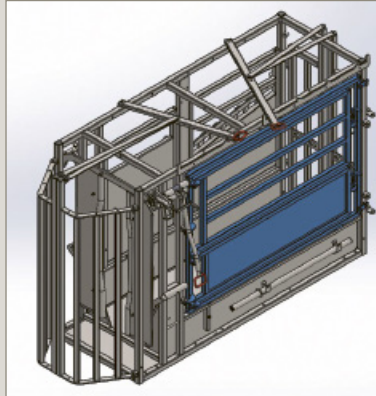
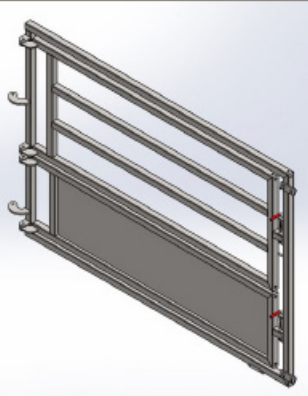

PORTE ARRIÈRE
Porte coulissante PM 81

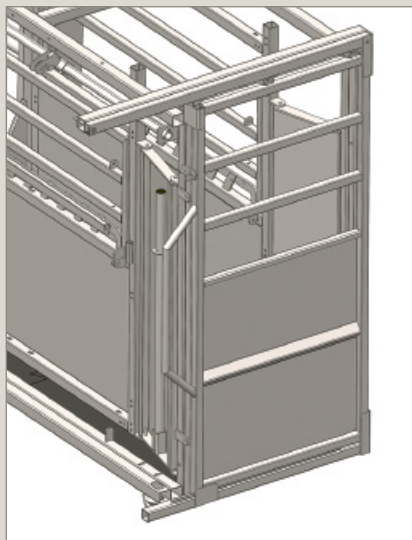

PORTE ARRIÈRE
Porte d'insémination PM 82

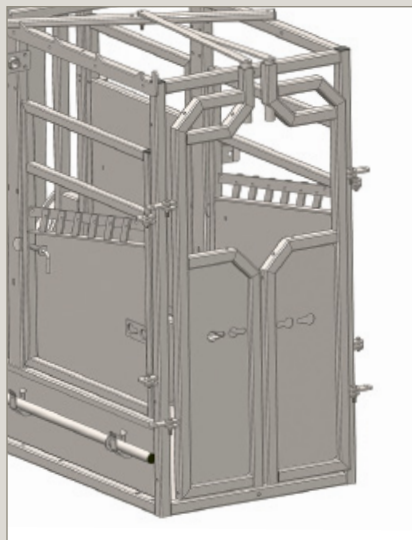

PORTE ARRIÈRE
Porte sectionnelle PM 87

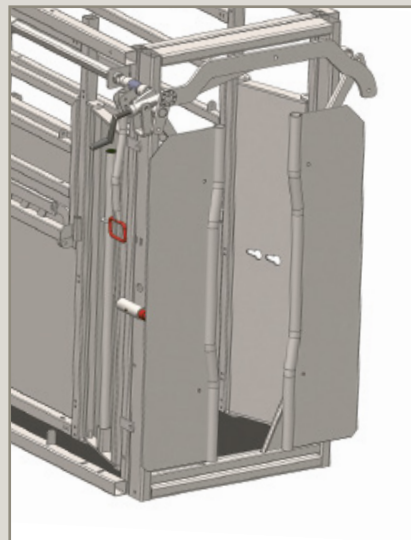

MODÈLE INVERSÉ
commandes à gauche vue de face

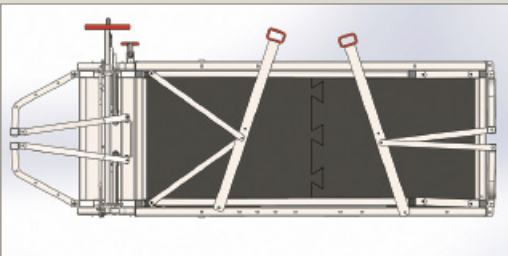

ANNEAU DE LEVAGE
pour transport

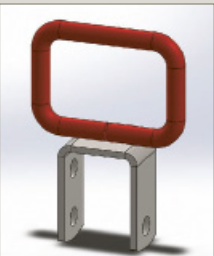

FOURCHE
trois-points PM 30

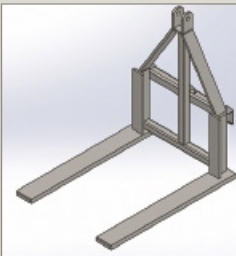

LOT DE 4 ATTACHES
démontables pour fixation poteau

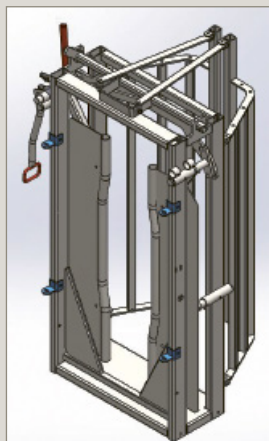

PASSAGE DE FOURCHES



CAGE PM 2855 RENFORCÉE

>>> spéciale pour commerce de bestiaux



Dimensions intérieures

longueur 264 cm
largeur de 40 à 82 cm
hauteur 180 cm

Poids brut : 1 500 kg

NOUVEAUTÉ

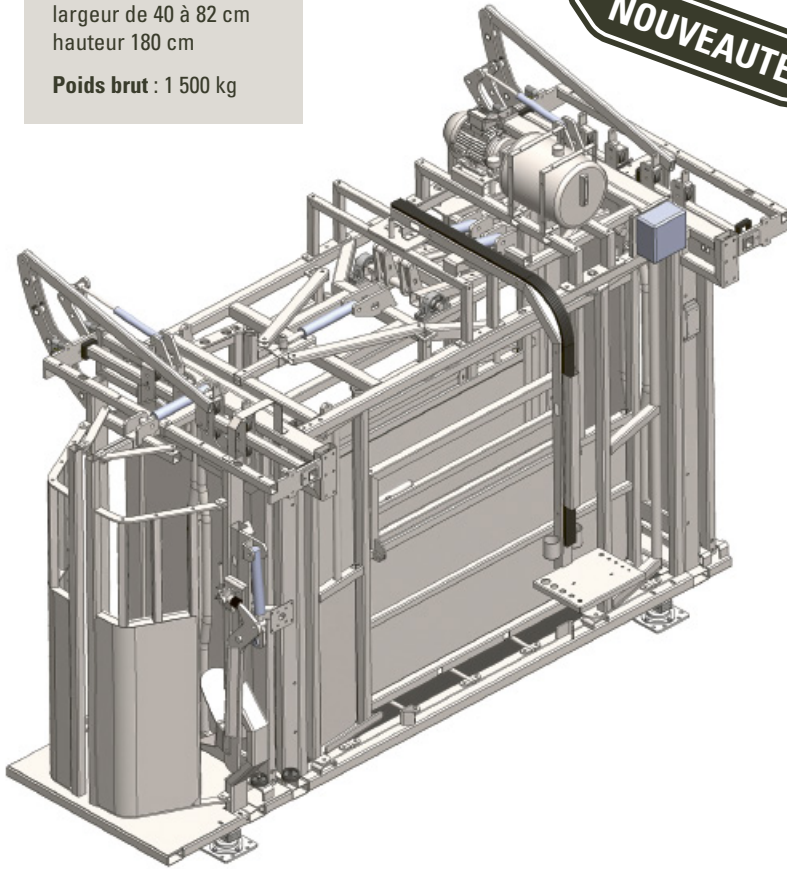

CARACTÉRISTIQUES

- Modèle renforcé spécialement conçu pour les marchands de bestiaux.
- Prévu pour plus de 5000 passages par an.
- Inclus le lève-tête renforcé en pneumatique ou hydraulique.
- Inclus l'anti-recul pendulaire renforcé en pneumatique ou hydraulique.
- Battant haut rabattable pour accès au dos de l'animal.
- Tapis en caoutchouc insonorisé avec barres de renfort antidérapant.
- Idéal pour tout type de prophylaxies.

HYDRAULIQUE

CARACTÉRISTIQUES

- Centrale hydraulique incluse avec réservoir d'huile de 30 litres.
- Câble d'alimentation en 220V mono 16A.
- Temps de travail : 5 heures / Temps de repos : 1 heure et demie.
- Tableau électrique et protection 30 mA.
- Arrêt d'urgence, bouton marche/arrêt.
- 5 fonctions hydrauliques pour manœuvrer le panier de sécurité, porte avant, réducteur en largeur, anti-recul pendulaire et porte arrière.

ÉLECTRO-PNEUMATIQUE

CARACTÉRISTIQUES

- Système électro-pneumatique avec télécommande, qui contrôle ouverture et fermeture du panier, porte avant, réducteur, anti-recul pendulaire et porte arrière.
- Nécessite un raccordement à l'air comprimé avec sécheur d'air.
- Nécessite raccordement 220 Volts.

OPTIONS

Pesage (p.38)

CAGE PM 2900 HYDRAULIQUE

Dimensions hors tout
longueur 375 cm
largeur 40 À 82 cm
hauteur 180 cm

Poids brut : 1200 kg



NOUVEAUTÉ



CARACTÉRISTIQUES

- Cage hydraulique, silencieuse et très facile à utiliser.
- Centrale hydraulique incluse avec réservoir d'huile de 30 litres.
- Câble d'alimentation en 220V mono 16A.
- Temps de travail : 5 heures / Temps de repos : 1 heure et demie.
- Tableau électrique et protection 30 mA.
- Arrêt d'urgence, bouton marche/arrêt.
- 4 fonctions hydrauliques pour manœuvrer le panier de sécurité, porte avant, réducteur en largeur et porte arrière.
- Accès multiples sur les côtés pour différentes interventions sur l'animal.
- Ouverture totale sur le côté de la cage.
- Tapis en caoutchouc insonorisé et antidérapant.
- Barre de sternum qui évite à la bête de se coucher dans la cage.
- 1 Barre anti-recul et 1 barre anti coup de pieds.
- Passage d'homme pour traverser et accéder derrière les animaux.

OPTIONS

Lève-tête manuel

Lève-tête hydraulique avec pompe manuelle

Lève-tête sur réseau hydraulique

Pesage (p.38)



AUTOMATISATION PNEUMATIQUE



1ÈRE POSSIBILITÉ

Vérins pneumatiques commandés par des distributeurs sur un support fixe, ou sur une potence déplaçable sur tout le côté de la cage.



Support fixe avec 1 manette



Potence tournante

2ÈME POSSIBILITÉ

Vérins électro-pneumatiques avec coffret de commandes et télécommande pour contrôler les portes et options à distance.



Coffret de commandes



Télécommande

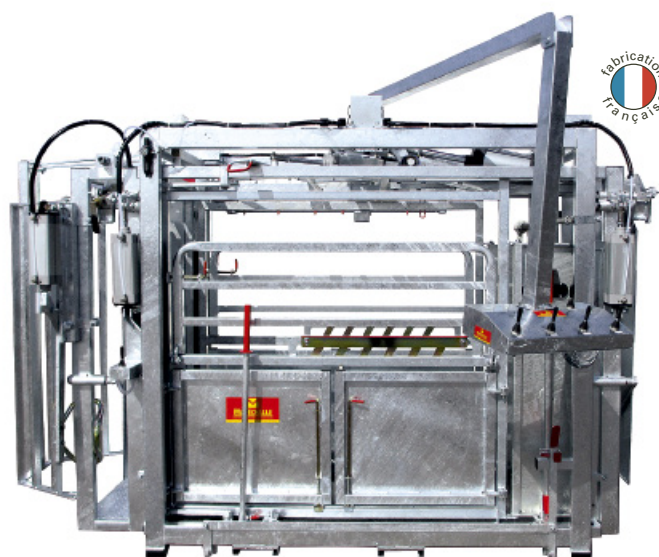

AVANTAGES ET BÉNÉFICES DU PRODUIT

- Idéal pour le passage d'un nombre important d'animaux.
- Vérins pneumatiques remplaçant les poignées manuelles pour contrôler les ouvertures et fermetures des portes.
- Les vérins contrôlent aussi le réducteur en largeur de la cage PM 2800, et d'autres options comme le lève-tête et l'anti-recul pendulaire.
- Système permettant à l'utilisateur de se positionner en retrait, l'animal n'est donc pas effrayé par la présence humaine.
- Rapidité et confort de travail, évite les mouvements répétitifs et les troubles musculo-squelettiques.
- Système silencieux, la bête reste calme et bien maintenue.
- Gain de temps et de productivité pour l'éleveur, et moins de fatigue pour l'utilisateur.

CARACTÉRISTIQUES TECHNIQUES

- Branchement sur un compresseur à air (non fourni) d'au moins 200 litres.
- Pression de travail : 7 bars.
- Contrôle de débit pour accélérer ou ralentir l'ouverture et fermeture des portes.

Notre conseil : le compresseur doit être à moins de 30 m de la cage sinon être équipé d'un sécheur d'air.

CAGE À ÉCORNER LES VEAUX PM 170



Dimensions intérieures

longueur 110 cm
largeur 40 cm
hauteur 108 cm

Poids brut : 110 kg



CARACTÉRISTIQUES

- Immobilisation totale de l'animal.
- Bon positionnement pour écorner les veaux.
- Écorner différentes tailles d'animaux.
- Déplacement facile et rapide.
- Tapis en caoutchouc de série.

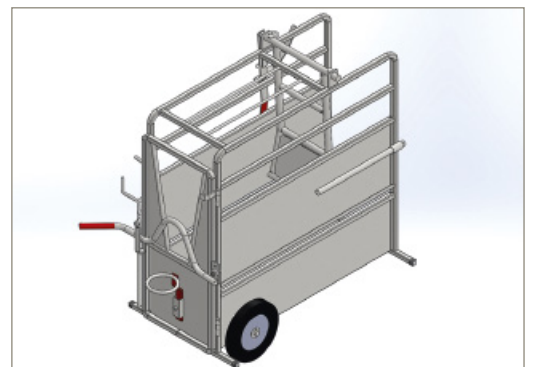

CONFORT ANIMAL

- Sans bruit, garder les veaux sereins.
- Bien maintenu dans la cage, l'animal se sent en sécurité.
- Pas de risque de glissade ni de pendaison.

BÉNÉFICES UTILISATEUR

- Gain de temps et de productivité, l'écornage se fait par une seule personne.
- Sécurité de travail.

COULOIR DE CONTENTION PM 3200



Dimensions intérieures
longueur 650 cm
largeur 82 cm
hauteur 170 cm

Poids brut : 950 kg



CARACTÉRISTIQUES

- Homologué pour circuler sur les routes publiques jusqu'à 40 km/h uniquement en France.
- Avant du couloir équipé d'une cage de contention type PM 2400.
- Évite l'utilisation du marchepieds.
- Réducteur en largeur sur pompe hydraulique manuelle.
- Déplacement facile au tracteur avec flèche d'attelage et essieu hydraulique avec flexible push-pub.
- Entrée facilitée grâce à la porte arrière latérale.
- L'animal entre mieux dans le couloir car il suit les autres bêtes (jusqu'à 3 animaux).
- Transport de 16 panels possible grâce aux 3 tubes coulissants.
- Porte arrière double battant PM 88.
- Feux de signalisation.
- Possibilité d'insérer un plateau de pesage.

OPTIONS

- Modèle inversé pour couloir : commandes à gauche vue de face
- Modèle SUPER, équipements de parage
- Lève-tête manuel ou pneumatique
- Tapis caoutchouc
- Potence lève-nez galva
- Plateau de pesage PM 42 + indicateur (voir page 40)

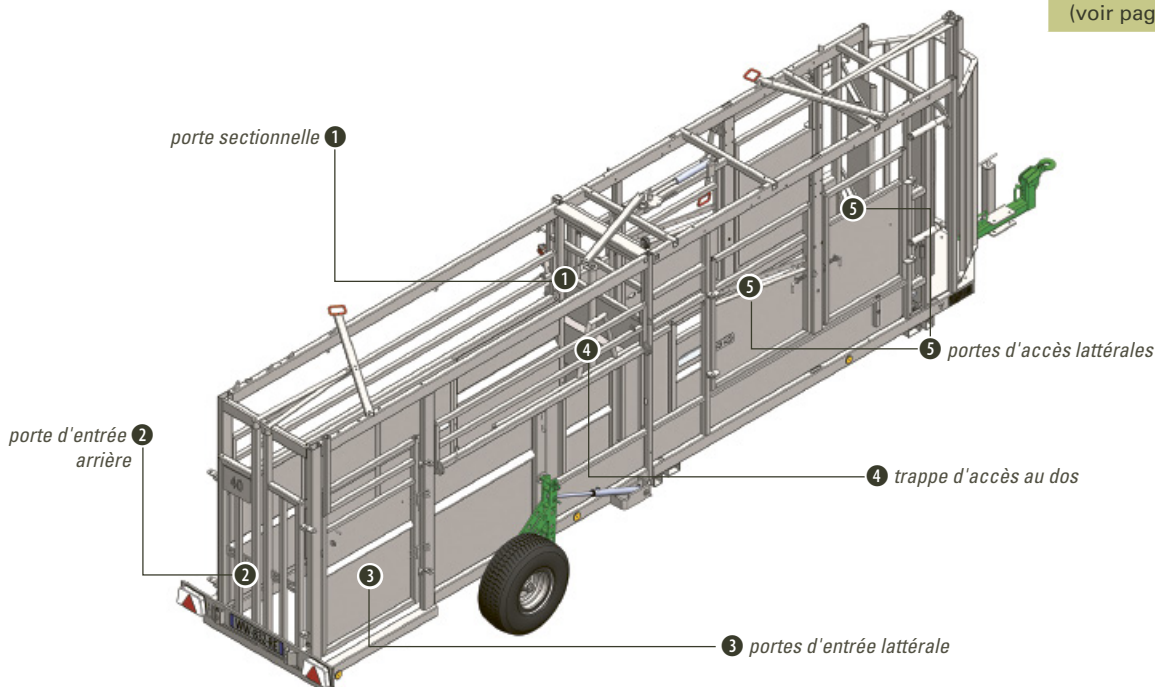
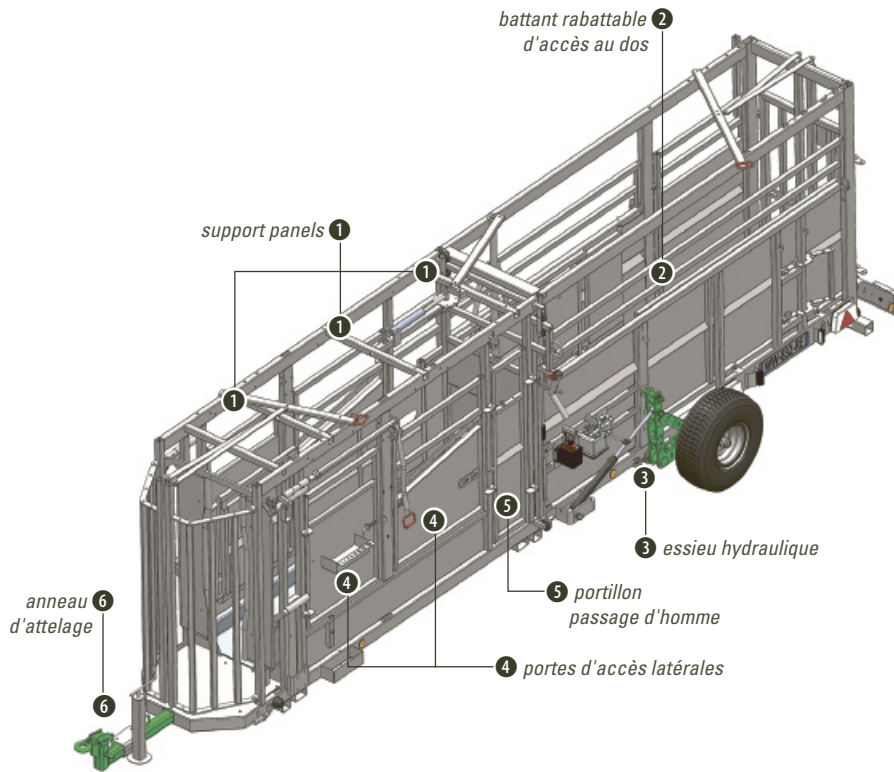

RETROUVEZ

NOS VIDÉOS SUR

www.marechalle-pesage.fr

PLATEAU REMORQUE PM 1030 T

>>> Pour transporter et utiliser nos cages



CARACTÉRISTIQUES

- Nécessite permis remorque.
- Plateau remorque capable de réceptionner nos cages de contention, parage et pèse-bétail.
- Remorque homologuée pour immatriculation et transport routier, uniquement en Europe.
- Le plateau posé totalement au sol évite une marche trop haute pour l'entrée des animaux dans la cage.
- Les animaux entrent ainsi facilement, vous gagnez du temps sur les interventions (pesage, parage, contention, etc.).

OPTION

Pompe électrique 12 Volts

Etablissement carte grise

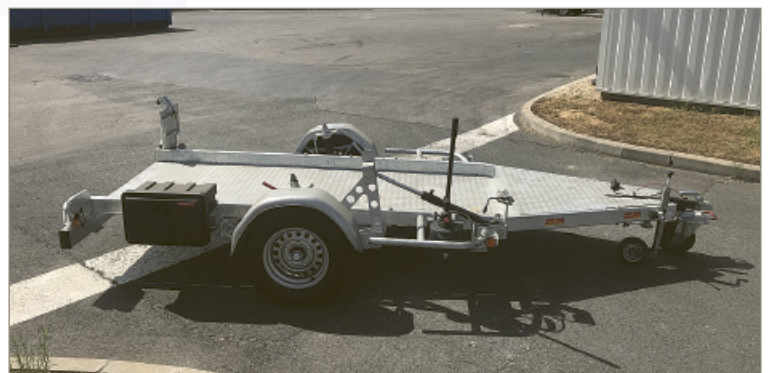
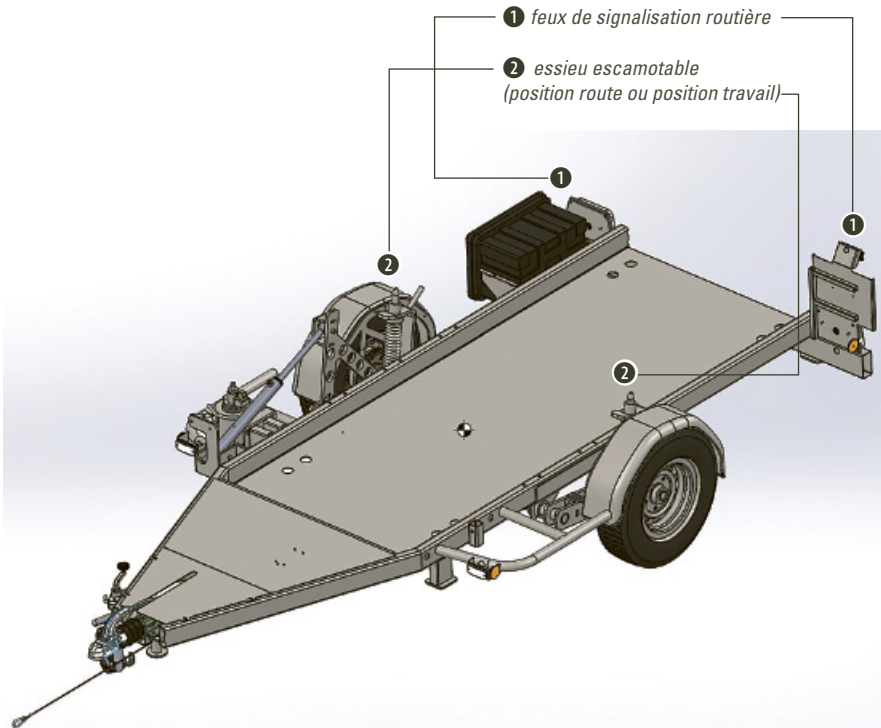

avec cage PM 2800

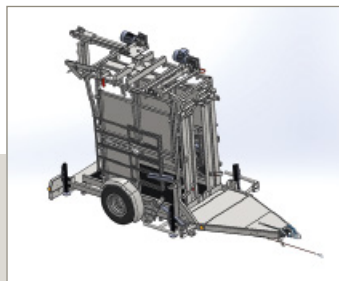

avec cage PM 4600

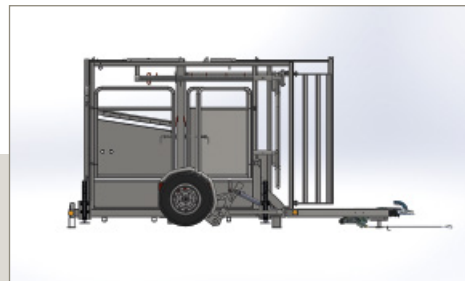

avec cage PM 2400

AVANTAGE PRODUIT

- Nos cages de parage et contention sur la remorque vous permettent de vous déplacer de ferme en ferme

PARAGE

S'ÉQUIPER D'UNE CAGE DE PARAGE POUR SOIGNER PLUS VITE !



- Le parage est un soin important et efficace pour appréhender les boiteries, qui représentent aujourd'hui la troisième pathologie des bovins.
- Tailler les onglons de manière préventive permet d'éviter les boiteries.
- Une boiterie mal traitée, ou traitée tardivement peut entraîner une perte financière importante sur le troupeau (diminution de production, retard de croissance, reproduction retardée, frais vétérinaires, etc.). C'est pourquoi il faut agir rapidement sur une patte douloureuse.
- Une cage de parage est donc indispensable pour travailler en toute sécurité et apporter les soins nécessaires à vos animaux tout en facilitant le travail.

Diminuer les boiteries,
c'est augmenter votre résultat !



TRAVAIL AU CORNADIS PM 4200

**Dimensions intérieures**

longueur 205 cm
largeur 82 cm
hauteur 175 cm

Poids brut : 185 kg
(avec treuils avant)

treuil et sangle ①
pour pattes arrière

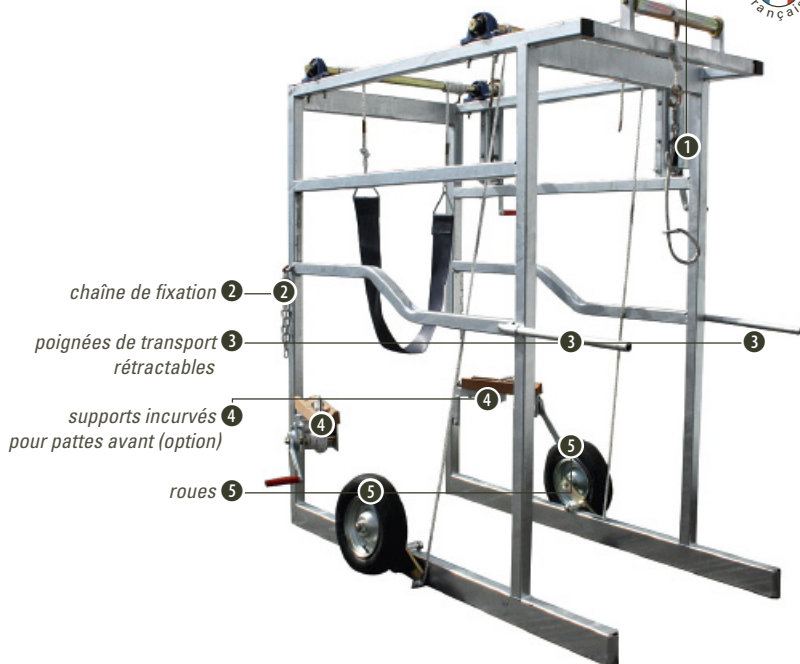

chaîne de fixation ②

poignées de transport rétractables ③

supports incurvés pour pattes avant (option) ④

roues ⑤

CARACTÉRISTIQUES

- Cage légère.
- Structure renforcée.
- Facilement déplaçable avec les roues pour ramener au cornadis.
- Manipulation rapide, l'animal est moins stressé.
- Crochet en aluminium pour lever les pattes arrière.
- Parage des pattes avant possible avec option des treuils en bois avec cordes.
- Produit galvanisé uniquement.

OPTIONS

2 supports incurvés en bois avec manivelles et cordes pour parage des pattes avant

Boîte de rangement



PARAGE

treuils faciles d'accès ⑥

sangle ventrale et cordes fournies ⑦

supports incurvés pour pattes avant (option) ⑧

**BÉNÉFICES UTILISATEUR**

- Gain de temps sur les soins.
- Immobilisation totale de l'animal, prise au jarret rapide.
- Permet de travailler seul et en sécurité.
- Plus facile à manipuler.

CAGE DE PARAGE MANUELLE PM 4300



Dimensions intérieures

longueur 190 cm
largeur 82 cm
hauteur 175 cm

Poids brut : 350 kg



CARACTÉRISTIQUES

- Porte avant autobloquante type PM 85 (voir p.7) réglable à l'encolure.
- Supports pattes avant larges et incurvés permettant le bon maintien et l'immobilisation de la patte.
- Crochet en aluminium pour lever les pattes arrière.
- Anti-recul pendulaire automatique immobilisant l'animal.
- Fixations au sol.
- Produit galvanisé uniquement.

PARAGE

1 anti-recul pendulaire à serrage progressif

2 porte autobloquante type PM 85

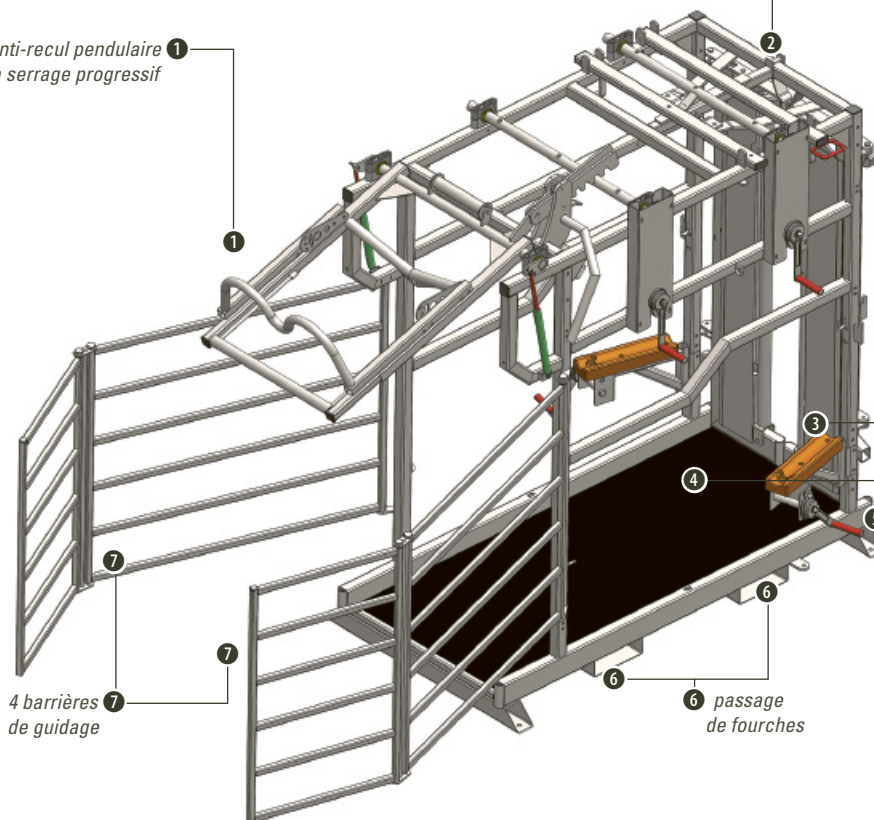

7 4 barrières de guidage

6 6 passage de fourches

3 support en bois avec manivelle pour pattes avant

4 tapis en caoutchouc

5 fixations au sol

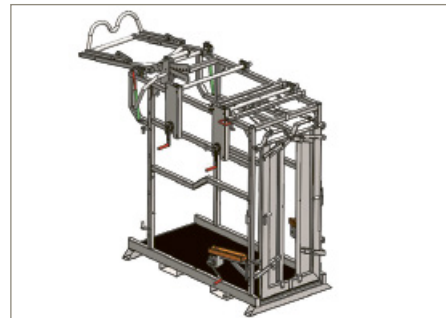

CONFORT ANIMAL

- Manipulation rapide, l'animal est moins stressé.
- Tapis en caoutchouc d'épaisseur 20 mm, limitant le bruit et les glissades.

BÉNÉFICES UTILISATEUR

- Parage moins fatiguant car pas d'effort pour soulever les pattes de l'animal.
- Meilleure protection du pareur avec l'anti-recul pendulaire.
- Immobilisation totale de l'animal, prise au jarret rapide.
- Permet de travailler seul et en sécurité.

OPTIONS

Boîte à pharmacie galva

Kit colle et soins pour onglons

Anti-recul spécial pour race Blanc Bleu Belge

Fourche trois-points PM 30



CAGE DE PARAGE ÉLECTRIQUE À 1 MOTEUR PM 4400

>>> pour parage fréquent à partir de 30 vaches



Dimensions intérieures

longueur 190 cm
largeur 82 cm
hauteur 180 cm

Poids brut : 500 kg



moteur électrique ①

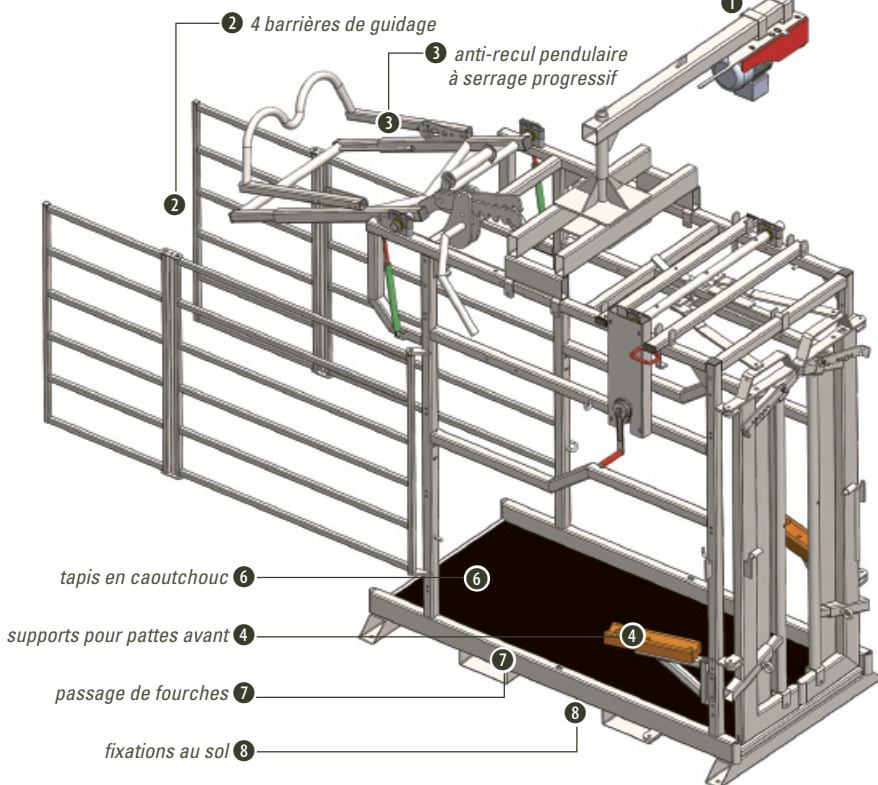

CARACTÉRISTIQUES

- 1 moteur électrique sur potence tournante permettant de relever les pattes avant et arrière de l'animal sans effort.
- Porte avant autobloquante PM 85.
- Supports pattes avant larges et incurvés permettant le bon maintien de la patte.
- Crochet en aluminium pour lever les pattes arrière.
- Anti-recul pendulaire automatique immobilisant l'animal.
- 1 sangle ventrale avec treuil manuel.
- Tapis en caoutchouc insonorisant et antidérapant.
- Fixations au sol.
- Produit galvanisé uniquement.
- Parage moins fatiguant car pas d'effort pour soulever les pattes de l'animal.
- Meilleure protection du pareur avec l'anti-recul pendulaire.
- Immobilisation totale de l'animal, prise au jarret rapide.
- Permet de travailler seul et en sécurité.

OPTIONS

Boîte à pharmacie galva

Kit colle et soins pour onglons

Anti-recul spécial pour race Blanc Bleu Belge

Fourche trois-points PM 30



CONFORT ANIMAL

- Manipulation rapide, l'animal est moins stressé.
- Tapis en caoutchouc d'épaisseur 20 mm, limitant le bruit et les glissades.

BÉNÉFICES UTILISATEUR

- Parage moins fatiguant car pas d'effort pour soulever les pattes de l'animal.
- Meilleure protection du pareur grâce à l'anti-recul pendulaire.
- Immobilisation totale de l'animal, prise au jarret rapide.
- Permet de travailler seul et en sécurité.

CAGE DE PARAGE ÉLECTRIQUE À 1 MOTEUR PM 4450

>>> avec portes latérales



Dimensions intérieures

longueur 190 cm
largeur 82 cm
hauteur 180 cm

Poids brut : 590 kg



PARAGE

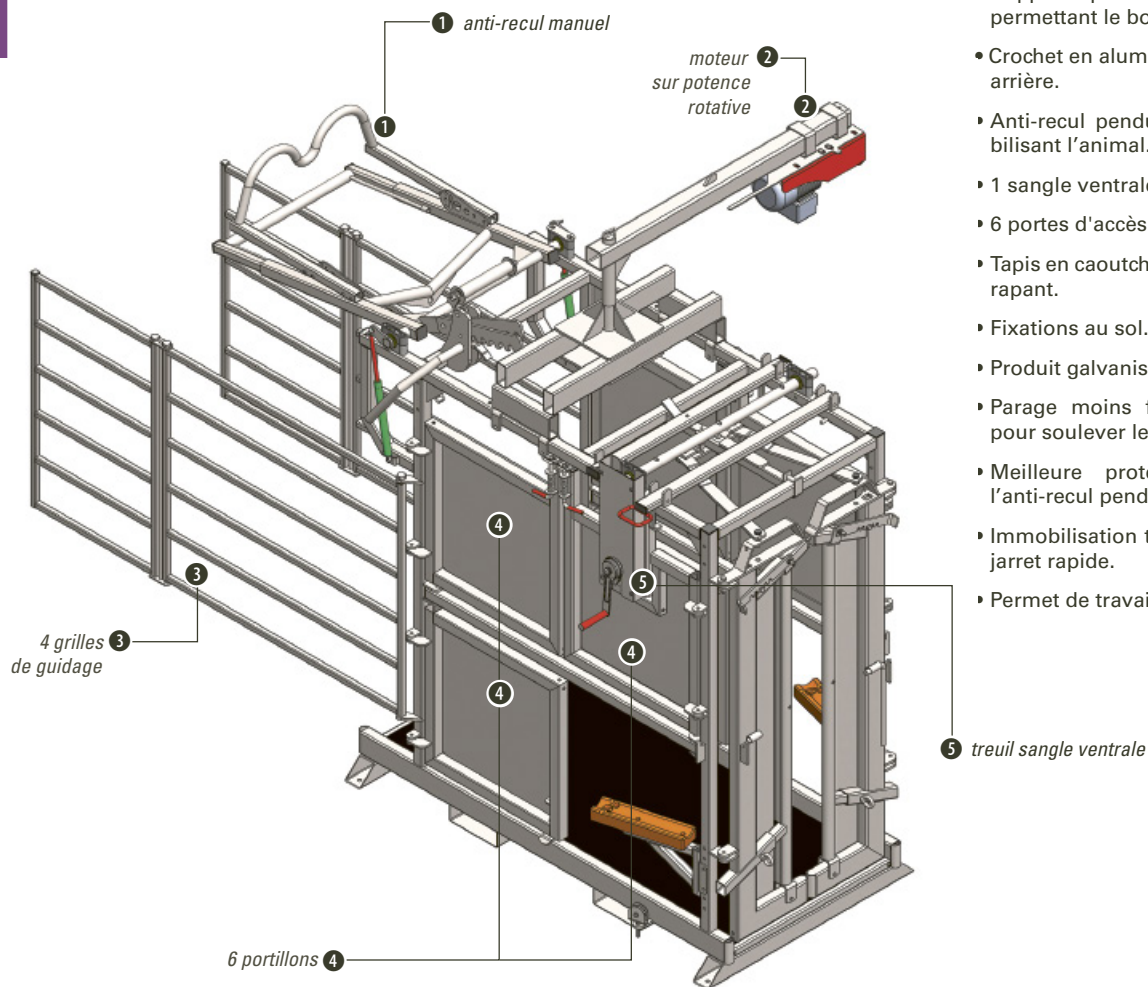

CARACTÉRISTIQUES

- 1 moteur électrique sur potence tournante permettant de relever les pattes avant et arrière de l'animal sans effort.
- Porte avant autobloquante PM 85.
- Supports pattes avant larges et incurvés permettant le bon maintien de la patte.
- Crochet en aluminium pour lever les pattes arrière.
- Anti-recul pendulaire automatique immobilisant l'animal.
- 1 sangle ventrale avec treuil manuel.
- 6 portes d'accès latéral.
- Tapis en caoutchouc insonorisant et antidérapant.
- Fixations au sol.
- Produit galvanisé uniquement.
- Parage moins fatiguant car pas d'effort pour soulever les pattes de l'animal.
- Meilleure protection du pareur avec l'anti-recul pendulaire.
- Immobilisation totale de l'animal, prise au jarret rapide.
- Permet de travailler seul et en sécurité.

CONFORT ANIMAL

- Manipulation rapide, l'animal est moins stressé.
- Tapis en caoutchouc d'épaisseur 20 mm, limitant le bruit et les glissades.

BÉNÉFICES UTILISATEUR

- Parage moins fatiguant car pas d'effort pour soulever les pattes de l'animal.
- Meilleure protection du pareur grâce à l'anti-recul pendulaire.
- Immobilisation totale de l'animal, prise au jarret rapide.
- Permet de travailler seul et en sécurité.

OPTIONS

Boîte à pharmacie galva

Kit colle et soins pour onglons

Anti-recul spécial pour race Blanc Bleu Belge

Fourche trois-points PM 30



CAGE DE PARAGE ÉLECTRIQUE À 6 MOTEURS PM 4600

>>> pour parage et soins fréquents à partir de 40 vaches



Dimensions intérieures

longueur 190 cm
largeur 82 cm
hauteur 180 cm

Poids brut : 620 kg

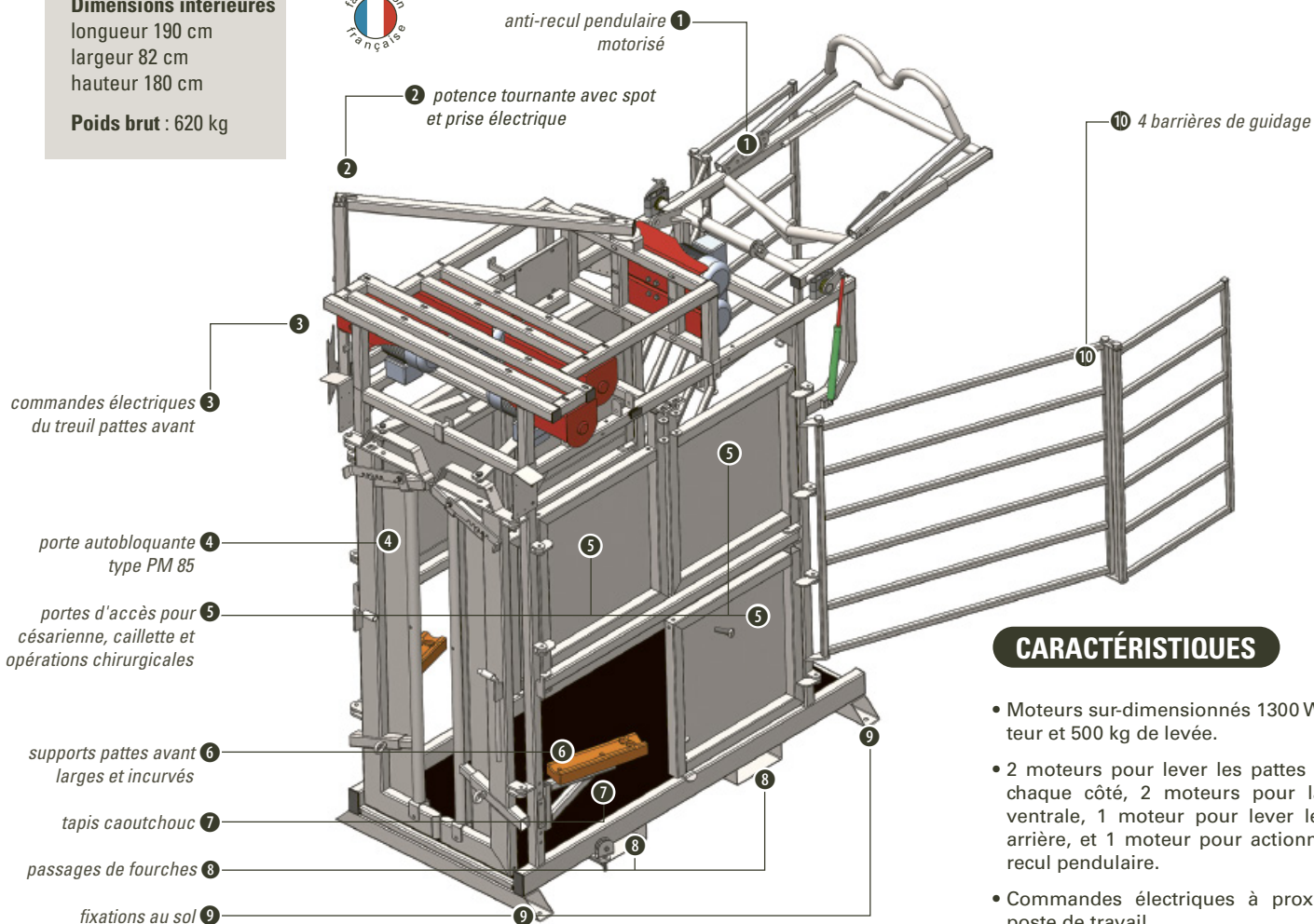

PARAGE

CARACTÉRISTIQUES

- Moteurs sur-dimensionnés 1300 Watts/moteur et 500 kg de levée.
- 2 moteurs pour lever les pattes avant de chaque côté, 2 moteurs pour la sangle ventrale, 1 moteur pour lever les pattes arrière, et 1 moteur pour actionner l'anti-recul pendulaire.
- Commandes électriques à proximité du poste de travail.
- Porte avant autobloquante type PM 85 réglable à l'encolure.
- Supports pattes avant larges et incurvés permettant le bon maintien de la patte.
- Guides pattes arrière pour les maintenir sur l'anti-recul.
- Crochet en aluminium pour lever les pattes arrière.
- Raccordement 220 V.
- Prises électriques et spot lumineux.
- Produit galvanisé uniquement.



CONFORT ANIMAL

- Manipulation rapide, l'animal est moins stressé.
- Tapis en caoutchouc d'épaisseur 20 mm, limitant le bruit et les glissades.

BÉNÉFICES UTILISATEUR

- Parage moins fatiguant car pas d'effort pour soulever les pattes de l'animal.
- Meilleure protection du pareur avec l'anti-recul pendulaire.
- Immobilisation totale de l'animal, prise au jarret rapide.
- Permet de travailler seul et en sécurité.
- Meilleurs résultats technico-économiques, moins de frais de pareur.

OPTIONS

- Boîte à pharmacie galva
- Kit colle et soins pour onglons
- Anti-recul spécial pour race Blanc Bleu Belge
- Fourche trois-points PM 30



CAGE DE PARAGE HYDRAULIQUE PM 4700

>>> pour bovins laitiers et allaitants



Dimensions intérieures

longueur 190 cm
largeur 82 cm
hauteur 180 cm

Poids brut : 1 100 kg



PARAGE

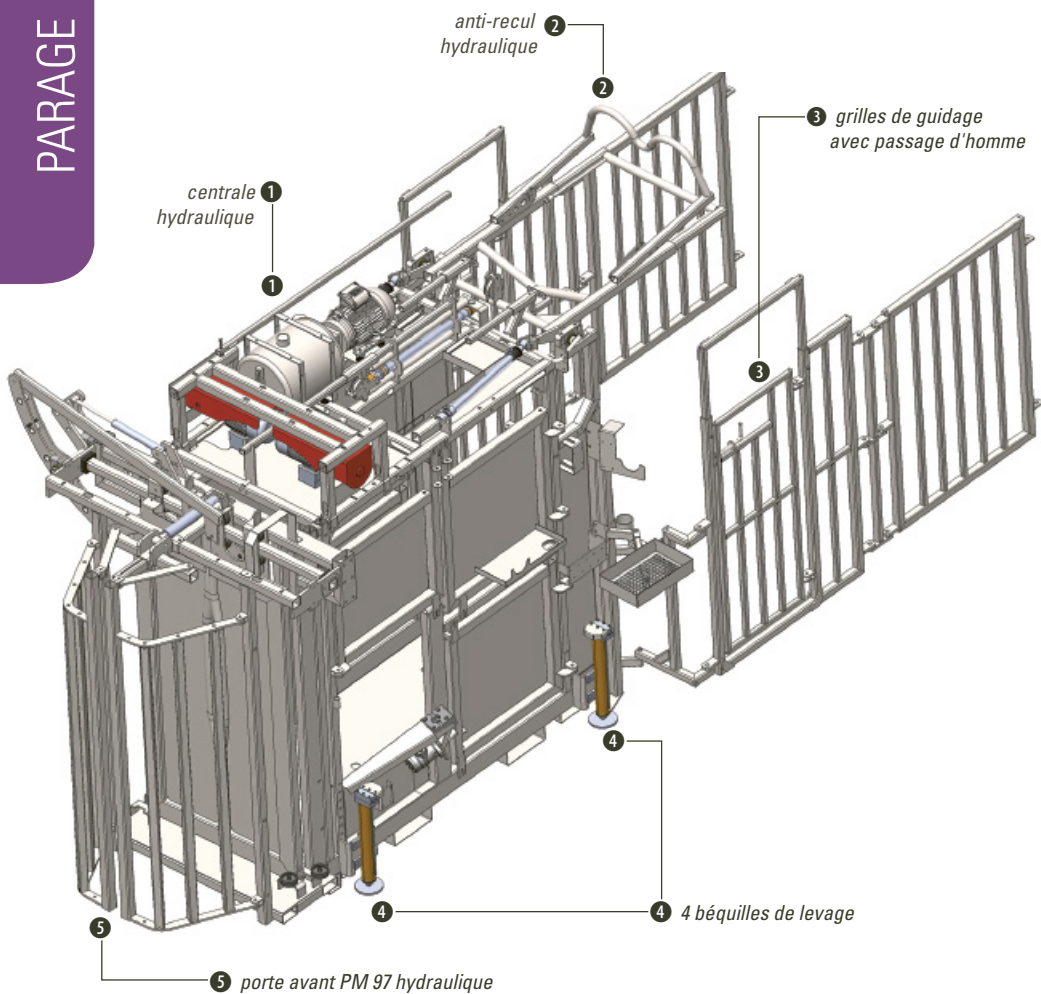

CARACTÉRISTIQUES

- Cage conçue pour des éleveurs et développée avec des vétérinaires-pareurs professionnels pour bovins laitiers et allaitants.
- Centrale hydraulique incluse avec réservoir d'huile de 30 litres.
- Câble d'alimentation en 220V mono 32A avec potence pour déporter le câble d'alimentation.
- 2 prises de courant 220Volts des 2 côtés de la cage.
- Temps de travail : 5 heures / Temps de repos : 1 heure et demie.
- Tableau électrique et protection 30 mA.
- Les fonctions sont déverrouillables en cas de panne de courant.
- 4 béquilles hydrauliques pour lever la cage de 30 cm et pouvoir travailler à bonne hauteur.
- Commandes hydrauliques des 2 côtés de la cage pour panier, porte avant, béquilles de levage, anti-recul et lève-pattes arrière.
- Repose patte avant hydraulique avec paroi de guidage et crochet pour attraper rapidement et sans danger la patte.
- Spot lumineux pour pattes avant de chaque côté.
- Sangle ventrale électrique avec commande de chaque côté de la cage.
- Anti-recul hydraulique avec double arceau.
- 2 spots d'éclairage pour pattes arrière.
- Crochet en aluminium pour attraper rapidement et sans danger la patte arrière.
- 3 portes d'accès latéral de chaque côté de la cage.
- Supports pour meuleuse.
- Corbeilles de rangement pour produits de soins.
- Emplacement dérouleur de papier.
- Tapis en caoutchouc.
- Passage de fourches.
- Produit galvanisé uniquement.

OPTIONS

Lève-tête hydraulique

Kit colle et soins pour onglons

Barrière avec passage d'homme repliable à l'intérieur de la cage (incompatible avec pesage)

Système de pesage (incompatible avec les barrières)



RETROUVEZ

NOS VIDÉOS SUR



www.marechalle-pesage.fr

TRAVAIL POUR CHEVAUX PM 2007



Dimensions intérieures
 longueur 220 cm
 largeur 82 cm ou 92 cm
 hauteur 220 cm

Poids brut : 270 kg

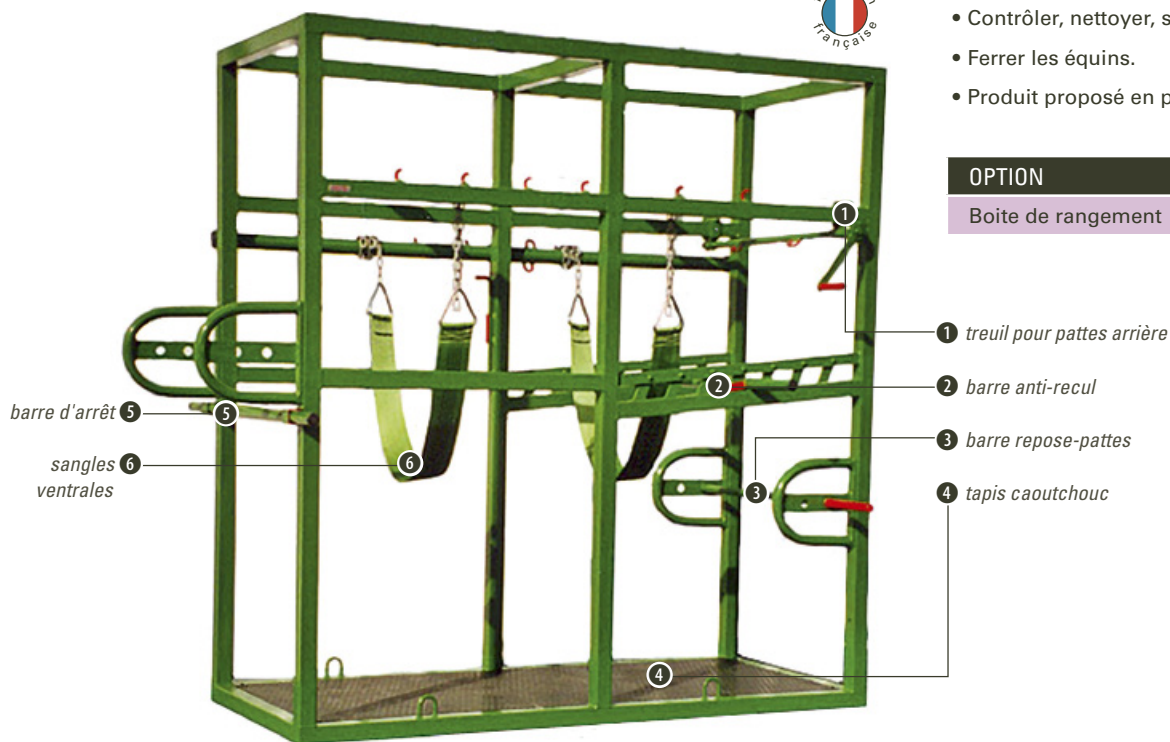

CARACTÉRISTIQUES

- Conçue pour le parage des équins.
- Crochet en aluminium pour lever les pattes arrière.
- Bonne stabilité et bon maintien.
- Contrôler, nettoyer, soigner les onglons.
- Ferrer les équins.
- Produit proposé en peinture ou galvanisé.

OPTION

Boîte de rangement

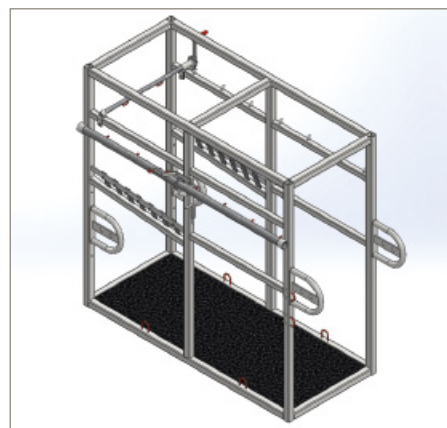

CONFORT ANIMAL

- Bonne stabilité sur 3 pattes grâce au soutien ventral.
- Tapis caoutchouc insonorisant et antidérapant, garde l'animal calme et évite les glissades.

BÉNÉFICES UTILISATEUR

- Gain de temps.
- Sécurité de travail.

IDENTIFICATION

L'IDENTIFICATION ÉLECTRONIQUE À LA PORTÉE DE TOUS



- Identifiez vos animaux grâce à des lecteurs de boucles électroniques et retrouvez l'historique de leurs soins ou pesées en quelques secondes.
- Couplez un système de pesage avec un système d'identification pour vous permettre de trier plus simplement et plus rapidement vos animaux.
- Retrouvez aussi les informations de vos animaux en direct sur votre smartphone grâce au bluetooth équipé sur certains produits.

Informatisez vos données et
optimisez ainsi votre temps !



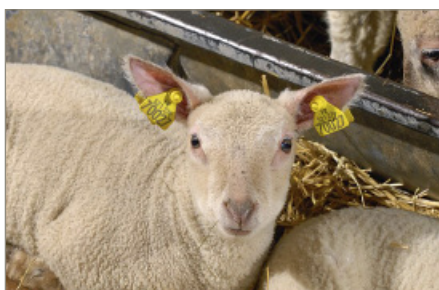
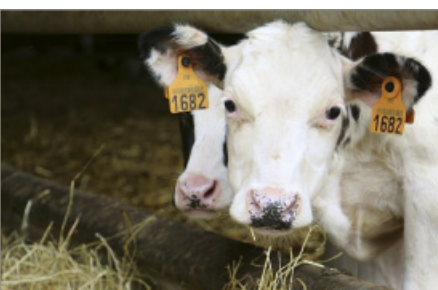

CARACTÉRISTIQUES

- Boucle RFID de technologie HDX conforme aux standards ISO 11784-11785.
- Pièce femelle : bouton électronique HP Ultra HDX.
- Pièce mâle : bouton mâle.
- Résistance à la traction du couple mâle/femelle avant rutpure > 300 N.
- Élastomère thermoplastique de polyuréthane contenant un agent de marquage laser et un colorant alimentaire.
- La tête de la boucle femelle est en polyamide.
- La pointe du fût de la pièce mâle est constituée d'un insert pointu en ZAMACK recouvert d'une couche protectrice de zinc.

BÂTONS D'IDENTIFICATION XRS2

Dimension
longueur 65,6 cm
Poids : 706 g



RETROUVEZ
NOS VIDÉOS SUR 
www.marechalle-pesage.fr

bâton XRS2

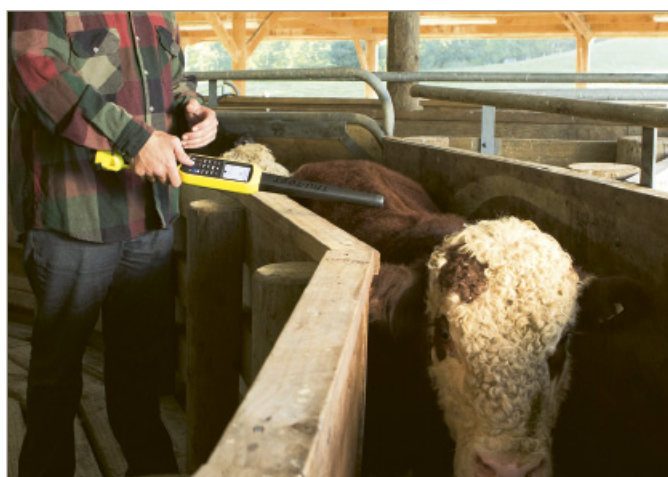

CARACTÉRISTIQUES

- Lit toutes les boucles HDX et FDX-B.
- Indice de Protection IP 67 résistant à l'eau et à la poussière.
- Autonomie de batterie jusqu'à 19 heures, recharge en 3 heures.
- Bluetooth intégré et couplage automatique.
- Distance de lecture des boucles jusqu'à 65 cm.
- Port USB.
- Capturez jusqu'à 15 informations personnalisées pour chaque animal, telles que la race, le sexe, la date de naissance...
- Ecran couleur et clavier alpha-numérique.
- Jusqu'à 1 million de mémoire de boucles scannés.
- Lecture rapide des étiquettes avec retour d'information via la poignée vibrante.

PANNEAUX D'IDENTIFICATION RFID



Dimensions grand panneau
 largeur 603 mm
 hauteur 873 mm
 épaisseur 15/38 mm

Poids : 8,5 kg

Dimensions petit panneau
 largeur 400 mm
 hauteur 425 mm
 épaisseur 10/33 mm

Poids : 2,5 kg

RETROUVEZ
NOS VIDÉOS SUR



www.marechalle-pesage.fr

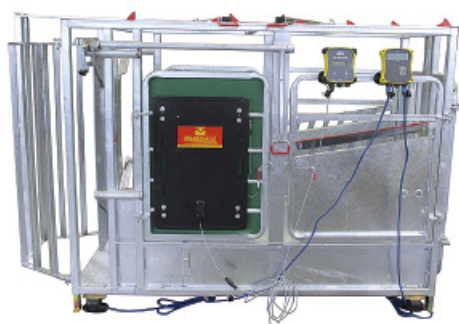

CARACTÉRISTIQUES

- Lit toutes les boucles électroniques ISO HDX et FDX-B.
- Transfert des numéros d'identification avec ou sans câble.
- Technologie sans fil Bluetooth pour connexion avec un indicateur de pesée ou bâton ou lecteur portable jusqu'à 100 m de distance, ou en utilisant un câble de connexion.
- Peut enregistrer jusqu'à 20 000 numéros de boucles.
- Livré avec le logiciel Data Link pour PC Windows, afin de télécharger les informations enregistrées et de configurer le lecteur.
- Application Data Link pour les smartphones Android.
- Haute performance de lecture :
 - FDX : jusqu'à 1 000 lectures par minute
 - HDX : jusqu'à 850 lectures par minute
- Distance de lecture jusqu'à 80 cm pour le grand panneau, et 50 cm pour le petit.
- Ecran lisible et lumineux même en plein soleil, témoins LED et avertisseur sonore quand l'information est lue.
- Installation facile et rapide.
- Alimentation sur batterie 12-24 V ou par adaptateur secteur fourni.
- Boîtier étanche de protection IP67 et tampons en caoutchouc à chaque coin.

SCANNER CODE BARRE



Dimensions

hauteur 18,5 cm
longueur 75 cm
épaisseur 14,2 cm

Poids : 385 g



IDENTIFICATION

CARACTÉRISTIQUES

- Scanner / douchette, lecteur de boucles à codes barres.
- Bluetooth intégré pour communiquer avec l'indicateur de pesée.
- Compatible avec les indicateurs ID/XR 3000, ID/XR 5000, I 40 et I 45.
- Performance supérieure de lecture des codes à barres 1D, quel que soit leur état.
- Conception ultra-robuste et Protection IP67.
- Conçus pour résister à des froids, des chaleurs et des taux d'humidité extrêmes.
- Accessoires inclus : socle, alimentation et câble USB.

LOGICIEL MARÉCHALLE

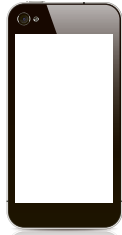

application MP ou application logiciel gestion
(BAOBA, IsAgri, Ovitel...)

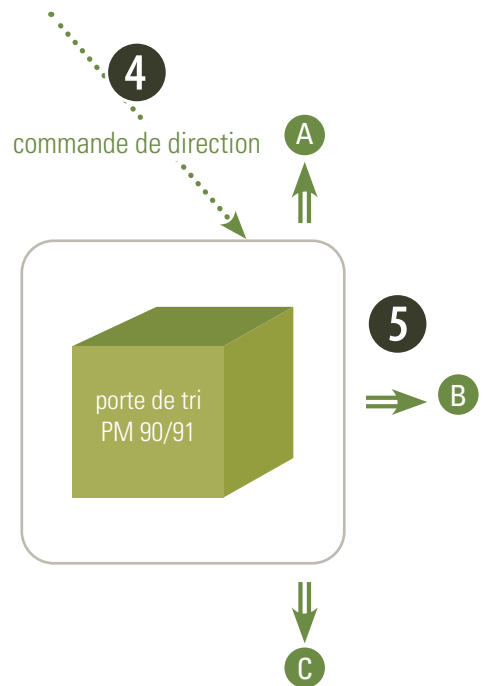
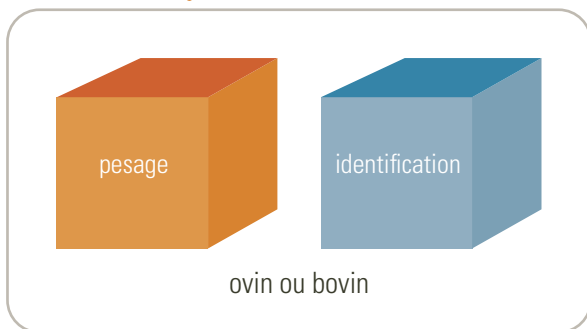
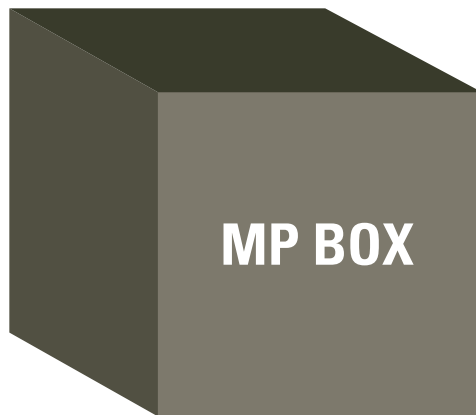
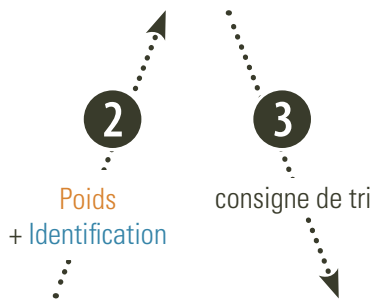



PESAGE

PESER POUR GAGNER



- Suivez la croissance de vos animaux pour assurer votre rentabilité.
- Optimisez vos coûts de production en contrôlant régulièrement le poids de vos animaux.
- Pesez vos animaux avec un matériel conforme et précis pour éviter d'être défavorable par rapport au prix, et faites ainsi fructifier vos profits !
- **Si vous avez des demandes particulières de dimensions hors standard ou de bascules de grande capacité de pesage, nous pouvons les réaliser ! N'hésitez pas à nous consulter.**

Améliorez les performances
de votre troupeau !



PLATEAU CHÂSSIS-CORNIÈRE PM 40

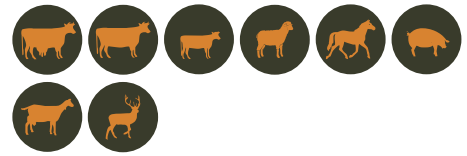

CARACTÉRISTIQUES

- Châssis cornière adaptable à toutes cages de contention.
- Indicateur double romaine avec réglette en inox sur un coffre démontable avec contre fléau.
- Capacité de pesage : 1 500 kg / 1 kg.
- Résistance aux mouvements violents des animaux.
- Longévité du système de pesée.
- Facile à déplacer grâce aux passages des fourches.

OPTIONS

- Supplément pour capacité de pesage de 2000 kg / 1 kg
- Métrologie légale
- Fourches 3 points pour déplacement
- Constat de vérification BC, HML

Dimensions
longueur 220 cm ou 250 cm
largeur 94 cm
hauteur 25 cm

Poids brut : 230 kg

1 levier de blocage des couteaux pour le déplacement
2 indicateur double romaine avec réglette inox

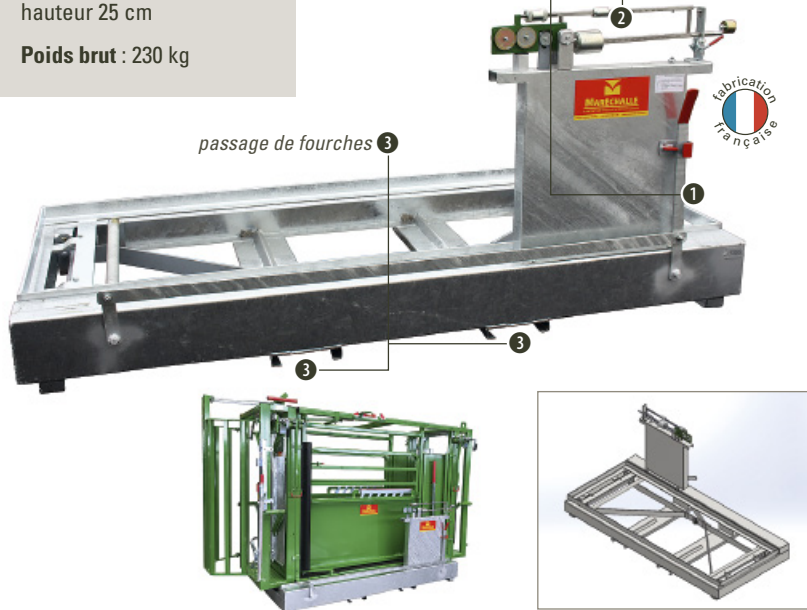

STRUCTURE PESAGE ÉLECTRONIQUE SUSPENDU PM 45

Dimensions
longueur 230 cm
largeur 130 cm
hauteur 235 cm

Poids brut : 180 kg



CARACTÉRISTIQUES

- Cadre extérieur renforcé.
- Structure avec 4 capteurs aériens en acier nickelé.
- Indicateur électronique au choix.
- Nous consulter pour connaître les possibilités d'adaptation.

AVANTAGES PRODUIT

- Résistance aux mouvements violents des animaux.
- Longévité du système de pesée.
- Pesage sur tout type de sol.
- Pour un pesage intensif.
- Rapidité de stabilité même avec des animaux très vifs.
- Investissement durable dans le temps.

OPTIONS

- Métrologie légale (uniquement pour indicateurs I30, I40 et I45)
- Imprimante ticket pour indicateurs de la série 3000 et 5000

CAPACITÉ DE PESAGE

- 2000 kg / 1 kg

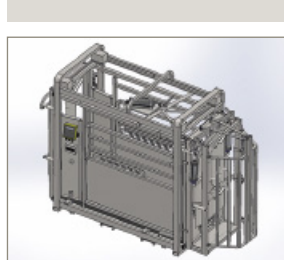

2 châssis renforcé en tube 100x50x3

3 stabilisateurs

4 fixations au sol

5 passages de fourches

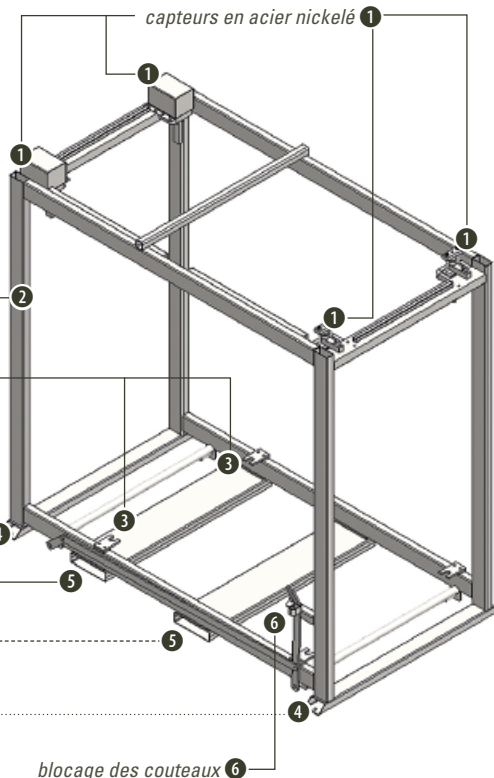

6 blocage des couteaux



BARRES DE CHARGE



4 RÉFÉRENCES

HD5T, 1115 mm - Poids : 37 kg
 BC120, 1200 mm - Poids : 46kg
 BC100, 1010 mm - Poids : 43 kg
 BC80, 800 mm - Poids : 40 kg
 BC60, 600 mm - Poids : 37 kg

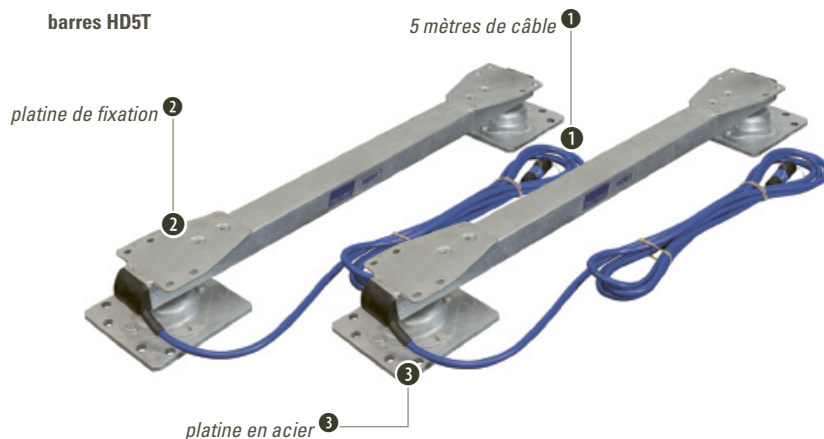

CARACTÉRISTIQUES

- Polyvalentes, elles peuvent être utilisées en installation temporaire ou permanente.
- Compatibles avec tous nos indicateurs électroniques.
- Robustes et durables dans le temps.
- Résistantes aux mouvements violents des animaux.
- Développées spécialement pour le pesage des animaux vivants.
- Câbles renforcés pour empêcher la détérioration.
- Pieds en caoutchouc offrant une meilleure adhérence et une protection contre les chocs.
- Résistent à l'eau, intempéries, et poussière.
- Chaque barre est équipée de 2 capteurs.
- À installer sur une surface stable et horizontale.

OPTIONS

Constat de vérification BC

Équerres de fixation et béquilles

Métrologie légale (uniquement pour BC100, BC80, BC60)

CAPACITÉ DE PESAGE

- Barres BC : 2000 kg / 1 kg
- Barres HD5T : 5000 kg / 1 kg

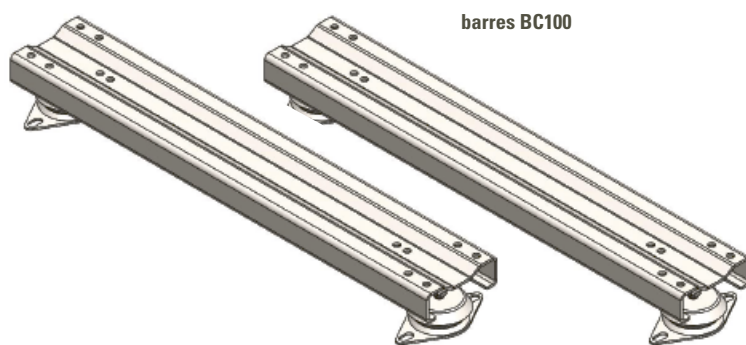

Barres acier

BARRES INOX



5 RÉFÉRENCES

BCI 600 : 600 mm
 BCI 800 : 800 mm
 BCI 1000 : 1010 mm
 BCI 1200 : 1200 mm
 BCI 1500 : 1500 mm

BCI 1200



BCI 1000



CARACTÉRISTIQUES

- Très robustes avec 4 capteurs en acier inoxydable de protection IP67.
- Connecteur étanche IP67.
- Câbles blindés tressés anti-rongeurs de 5 m.
- Pieds à rotules en inox.
- Très résistantes et durables dans le temps.
- Disponibles en longueur 600, 800, 1000, 1200, ou 1500 mm.
- Compatibles avec tous nos indicateurs de pesée électroniques.
- Capacité de pesage : 2 000 kg, graduation multi-échelons.
- Résistance totale : 3 000 kg (1 000 kg de tare).

OPTIONS

Constat de vérification BC
 Hors Métrologie Légale

Métrologie Légale associée à un récepteur de charge (plateau ou cage)

CAPACITÉ DE PESAGE

- jusqu'à 2000 kg / 1 kg



Barres inox



INDICATEUR S3



CARACTÉRISTIQUES



- Indicateur simple et robuste avec batterie interne rechargeable.
- Technologie Superdamp™ III pour capturer des poids vifs précis plus rapidement que tout autre indicateur de pesée sur le marché.
- **Technologie Bluetooth** pour pouvoir enregistrer les poids dans un programme de gestion.
- Enregistrez des poids à l'aide de l'application mobile Data Link : **l'indicateur se connecte à Data Link pour enregistrer facilement des poids et des numéros d'identification visuels.** Ceux-ci sont automatiquement disponibles dans Datamars Livestock, ou peuvent être envoyés par e-mail ou partagés via d'autres applications.
- Protection IP67 pour résister aux environnements les plus difficiles.
- Affichage rétro éclairé LED.
- Voyant rouge indiquant que le poids est stabilisé.
- Autonomie de la batterie jusqu'à 15 heures et recharge en 6 heures.

OPTION

Constat de vérification Bovins
Croissance, Hors Métrologie Légale

INDICATEUR PM 650



CARACTÉRISTIQUES



- Connexion Bluetooth avec les lecteurs RFID jusqu'à 100 m de distance.
- Calcule et affiche le gain de poids quotidien d'un animal depuis la session précédente.
- Transfert rapide d'information vers smartphone ou ordinateur.
- Mémoire et capacité de stockage jusqu'à 100 séances de pesée et 20 000 enregistrements.
- Fonction tri : une flèche annonce la direction de l'animal en fonction de sa catégorie de poids.
- Technologie Superdamp™ III pour capturer des poids vifs précis plus rapidement que tout autre indicateur de pesée sur le marché.
- Boîtier étanche IP67 avec double paroi et tampons d'angle en caoutchouc pour une durabilité accrue.
- Affichage rétro éclairé LED.
- Voyant rouge indiquant que le poids est stabilisé.
- Autonomie de batterie de 15 heures et recharge en 3 heures.

OPTION

Constat de vérification Bovins
Croissance, Hors Métrologie Légale

INDICATEUR JR 5000



CARACTÉRISTIQUES



- Interface Bluetooth avec une portée jusqu'à 100 m.
- Capacité de stocker jusqu'à 1 million d'enregistrements en 1 000 sessions de pesée.
- Connexion sans fil ou par câbles à d'autres appareils tels que les lecteurs d'identification électronique. Interface de point d'accès sans fil Wi-Fi pour la connexion avec des appareils mobiles Apple ou Android uniquement.
- Protection IP67, boîtier étanche, résistant à l'eau, aux chocs et à la poussière avec pare-chocs en caoutchouc.
- Écran couleur lisible dans toutes les conditions d'éclairage.
- Technologie Superdamp™ III pour capturer des poids vifs précis plus rapidement que tout autre indicateur de pesée sur le marché.
- Autonomie de batterie de 13 heures et recharge en 7 heures.
- Calcule et affiche le gain de poids quotidien d'un animal depuis la session précédente.

OPTIONS

Constat de vérification Bovins Croissance, Hors Métrologie Légale

Imprimante

INDICATEUR ID 5000



CARACTÉRISTIQUES



- Indicateur avec Wi-fi et Bluetooth intégrés.
- Capacité de stocker jusqu'à 1 million d'enregistrements en 1 000 sessions de pesée.
- Possibilité de brancher une clé USB.
- Fonction tri : une flèche annonce la direction de l'animal en fonction de sa catégorie de poids, gain de poids et un autre critère au choix.
- Sorties RS232 et USB.
- Protection IP67, boîtier étanche, résistant à l'eau, aux chocs et à la poussière avec pare-chocs en caoutchouc.
- Interface Bluetooth avec une portée jusqu'à 100 m.
- Écran couleur lisible dans toutes les conditions d'éclairage.
- Technologie Superdamp™ III pour capturer des poids vifs précis plus rapidement que tout autre indicateur de pesée sur le marché.
- Autonomie de batterie de 13 heures et recharge en 7 heures.
- S'adapte à tout système d'identification RFID et communique en direct sur smartphone et ordinateur.
- Calcule le gain de poids moyen quotidien.

OPTIONS

Constat de vérification Bovins Croissance, Hors Métrologie Légale

Imprimante

INDICATEUR XR 5000



CARACTÉRISTIQUES



- Indicateur avec Wifi et Bluetooth intégrés.
- Possibilité de brancher une clé USB.
- Sorties RS232 et USB.
- Interface Bluetooth avec une portée jusqu'à 100 m.
- Technologie Superdamp™ III pour capturer des poids vifs précis plus rapidement que tout autre indicateur de pesée sur le marché.
- S'adapte à tout système d'identification RFID et communique en direct sur smartphone et ordinateur.
- En fonction du poids affiché, l'indicateur calcule et vous affiche la quantité exacte de médicament à administrer.
- Calcule le gain de poids moyen quotidien et poids carcasse.
- Mémoire jusqu'à 1 million d'enregistrements en 1000 séances de pesée, et jusqu'à 100 éléments d'information pour chaque animal.
- Fonction tri : une flèche annonce la direction de l'animal en fonction de sa catégorie de poids et plusieurs autres critères.
- Protection IP67, boîtier étanche, résistant à l'eau, aux chocs et à la poussière avec pare-chocs en caoutchouc.
- Écran couleur lisible dans toutes les conditions d'éclairage.
- Autonomie de batterie de 13 heures et recharge en 7 heures.

OPTIONS

- Constat de vérification Bovins Croissance, Hors Métrologie Légale
- Imprimante

INDICATEUR I 30



CARACTÉRISTIQUES



- Clavier étanche fonctionnel à 5 touches.
- Afficheur LCD rétro éclairé à 6 digits de 25 mm à haut contraste avec signalétique des fonctions.
- Boîtier en ABS IP68 simple à nettoyer, qui assure une bonne protection aux environnements difficiles et corrosifs.
- Adapté pour l'installation sur colonne, mural ou à poser sur table.
- Support orientable de série.
- Alimentation par batterie interne rechargeable avec 60 heures d'autonomie, équipé de chargeur de batterie externe 12 Vdc en standard.
- Mise à zéro.
- Tare automatique.
- Envoi des données à PC.

OPTIONS

- Métrologie légale
- Câble RJ11-USB
- Bluetooth
- Répétiteur



	XR 5000	ID 5000	JR 5000	PM 650	S3	I 30
Écran couleur	✓		✓			
Indice de Protection (IP)	IP 67	IP 67	IP 67	IP 67	IP 67	IP 68
Voyant lumineux de stabilité	✓	✓	✓	✓	✓	
Mode résolution fine	✓	✓	✓	✓	✓	
Zéro on/off automatique	✓	✓	✓	✓	✓	✓
Autonomie de batterie	> 10 h	> 10 h	> 10 h	> 15 h	> 20 h	> 60 h
Clavier alphanumérique	✓	✓	✓	✓		
Connexion câble USB	✓	✓	✓	✓		en option
Bluetooth	✓	✓	✓	✓	✓	en option
Compatible avec appareils d'identification	✓	✓	✓	✓		
Mémoire interne	✓	✓	✓	✓		
Nombre de sessions de pesées	1 000	1000	1000	100		
Enregistrement de critères personnalisés	100	3	3	1		
Calcul de gain de poids quotidien (GMQ)	✓	✓	✓	✓		
Affichage date et heure des pesées	✓	✓	✓	✓		
Statistiques de base (moyenne, min., max.)	✓	✓	✓	✓		
Module de tri Maréchalle	✓	✓	✓	✓	✓	✓
Gammes de tri (nombre de voies)	10	5	5	3		3
Critère de tri (poids, sexe, âge, etc.)	multiple	poids + 1 critère	poids	poids		poids
Logiciel d'interface informatique inclus	✓	✓	✓	✓		
App pour Smartphone Android	✓	✓	✓	✓		✓ avec Bluetooth
App pour Smartphone Apple	✓	✓	✓			
Calcul du poids de carcasse	✓	✓				
Tableau d'historique de l'animal	✓	✓				
Graphique des données à l'écran	✓	✓				
Caractéristique des traitements médicaux	✓					
Métrologie Légale possible						en option

PLATEAU DE PESAGE PM 42



Dimensions du tablier
longueur 220 cm
largeur 80 cm

Poids brut : 55 kg

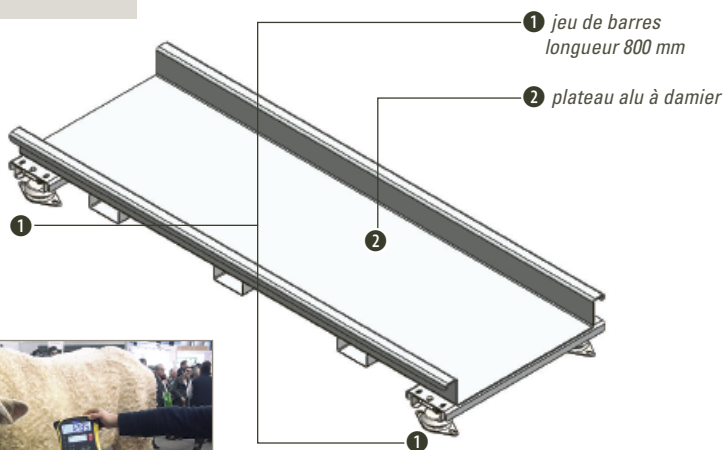

CARACTÉRISTIQUES

- Compatible avec indicateur à choisir (non inclus).
- Plateau en aluminium avec jeu de barres de charge 800 mm.
- Léger et facilement déplaçable.
- À installer sur une surface stable et horizontale. Peut aussi être installé dans un couloir de contention.
- Résistance aux mouvements violents des animaux.
- Bonne protection contre les intempéries, l'humidité et la poussière.
- Câbles mesure blindés de 5m de long

CAPACITÉ DE PESAGE

- 2000 kg / 1 kg

PLATEAU DE PESAGE PM 42 CHEVAL



Dimensions
longueur 200 cm
largeur 100 cm
hauteur 10 cm

Poids brut : 60 kg



CARACTÉRISTIQUES

- Compatible avec indicateur à choisir (non inclus).
- Plateau léger en aluminium avec tapis en caoutchouc.
- Sur roues et avec une poignée pour déplacement facile.
- Plateau sur 4 capteurs avec pieds rotulés.
- Hauteur 10 cm bien adaptée aux chevaux.
- À installer sur une surface stable et horizontale.
- Câbles mesure blindés de 5m de long

CAPACITÉ DE PESAGE

- 1500 kg / 1 kg



PLATEAU DE PESAGE PM 43



Dimensions
longueur 245 cm
largeur 80 cm
Poids brut : 140 kg

RETROUVEZ
NOS VIDÉOS SUR



www.marechalle-pesage.fr

CARACTÉRISTIQUES

- Compatible avec indicateur à choisir (non inclus).
- Plateau de pesage multifonctions.
- Pour divers types de pesée : bétail, big bags, palettes, etc.
- Plateau de pesage en acier galvanisé équipé de 4 capteurs avec pieds rotulés.
- Tapis en caoutchouc antidérapant et insonorisant.
- Peut être installé dans un couloir de contention.
- Câbles mesure blindés de 5m de long

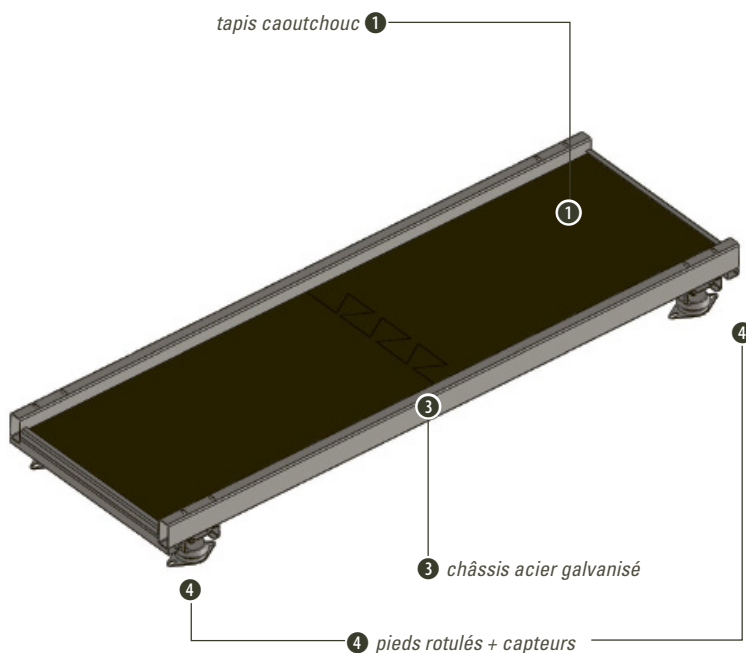

OPTION

Métrieologie légale (uniquement pour les indicateurs I 30, I 40 et I 45)

CAPACITÉ DE PESAGE

- 2000 kg / 1 kg

PLATEAU BASCULE PM 41



Dimensions plateaux

100 cm x 100 cm
150 cm x 150 cm
220 cm x 100 cm
220 cm x 120 cm
250 cm x 100 cm
250 cm x 150 cm

Hauteur du tablier par rapport au sol : 25 cm
Hauteur totale : 110 cm



1 double romaine avec réglette inox

2 plateau en acier, tôle larmée

CARACTÉRISTIQUES

- Construction extra-renforcée.
- Indicateur double romaine avec réglette en inox sur coffre démontable avec contre fléau.
- Plateau tôle fixé sur charpente métallique évitant tous risques de déformation.
- Ensemble surmonté d'un tablier en tôle fixé sur le châssis.
- Mécanisme suspendu par bride extra-mobile neutralisant l'effet de chocs.
- Réglage de la tare par molette filetée.
- Couteaux et coussinet en acier spécial trempé, cadmié, 4 taillants.
- À installer sur une surface horizontale.

OPTIONS

Supplément pour capacité de pesage de 2000 kg / 1 kg

Métrologie légale

Blocage des couteaux

CAPACITÉS DE PESAGE

- 300 kg / 200 g
- 500 kg / 500 g
- 1 500 kg / 1 kg

PLATEAU DE PESAGE PM 44



Dimensions possibles

100 x 100 cm 250 x 100 cm
150 x 150 cm 250 x 150 cm
220 x 100 cm 300 x 200 cm
220 x 120 cm 400 x 200 cm

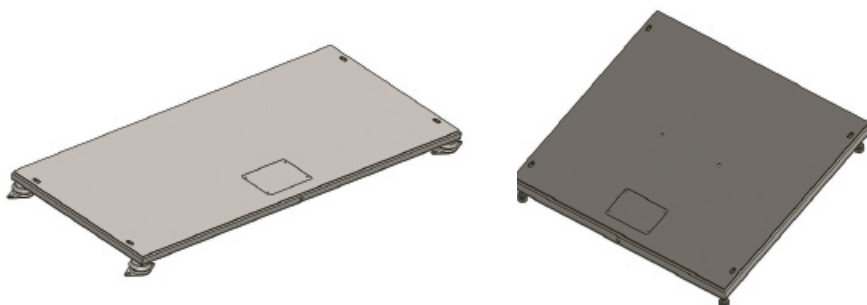

CARACTÉRISTIQUES

- Compatible avec indicateur à choisir (non inclus).
- Plateau en acier galvanisé.
- Monté sur pieds rotulés avec un capteur à chaque angle.
- À installer sur une surface stable et horizontale.
- Bonne protection contre les intempéries, l'humidité et la poussière.

OPTION

Métrologie légale

CAPACITÉ DE PESAGE

- 2000 kg / 1 kg

CAGE DE PESAGE PM 110



Dimensions intérieures

longueur 150 cm
largeur bas 25,2 cm
largeur haut 40 cm
hauteur 75,5 cm

Poids brut : 70 kg



NOUVEAUTÉ

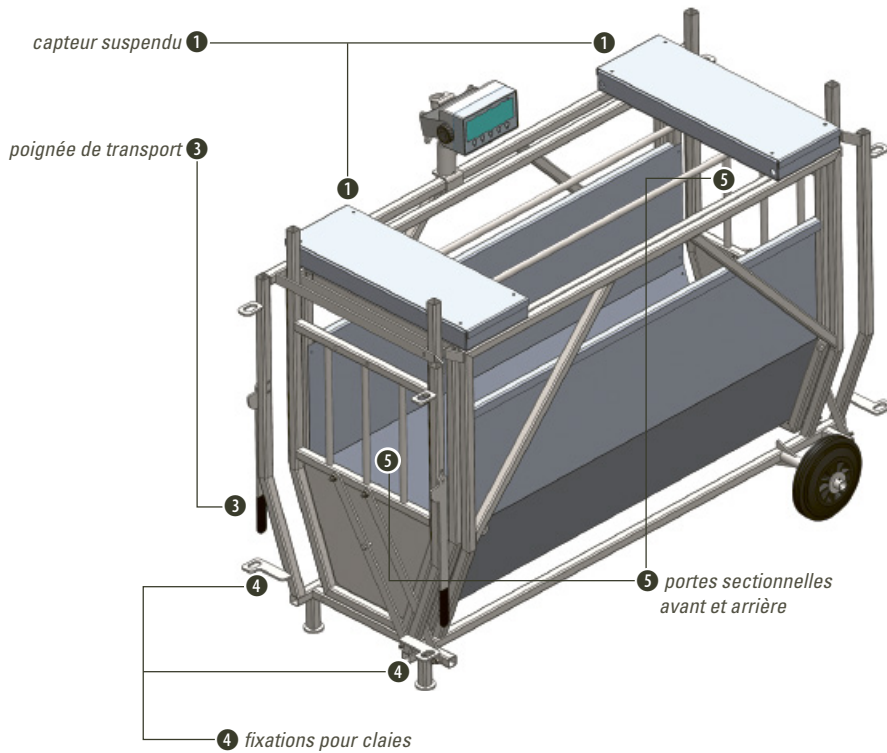

CARACTÉRISTIQUES

- Structure en acier galvanisé et cage intérieure en aluminium.
- Pesage suspendu avec 2 capteurs.
- Indicateur au choix I 30 ou PM 650 ou 53.
- Spécialement conçue pour les agneaux.
- Facilement déplaçable grâce aux roues et poignées de transport rétractables.
- Accès au dos de l'animal.
- Portes sectionnelles avant et arrière.
- Traverses en aluminium anti-glisser dans le fond de la cage.
- Idéalement à associer avec porte de tri ovins PM 91.
- Compatible avec identification électronique.

CAPACITÉ DE PESAGE

- 150 kg / 100g

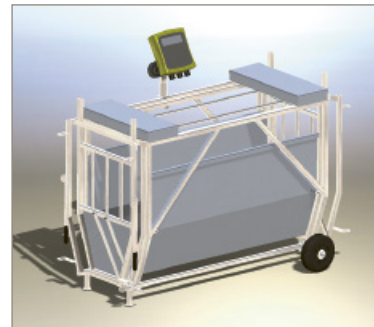

PESAGE

OPTIONS

- Porte de tri pneumatique PM 91
- Panneau d'identification
- Bâton RFID
- Berceau de pesage agneaux (0-15kg)

CAGE DE PESAGE PM 120



Dimensions intérieures

longueur 110 cm
largeur 40 cm
hauteur 80 cm

Poids brut : 110 kg

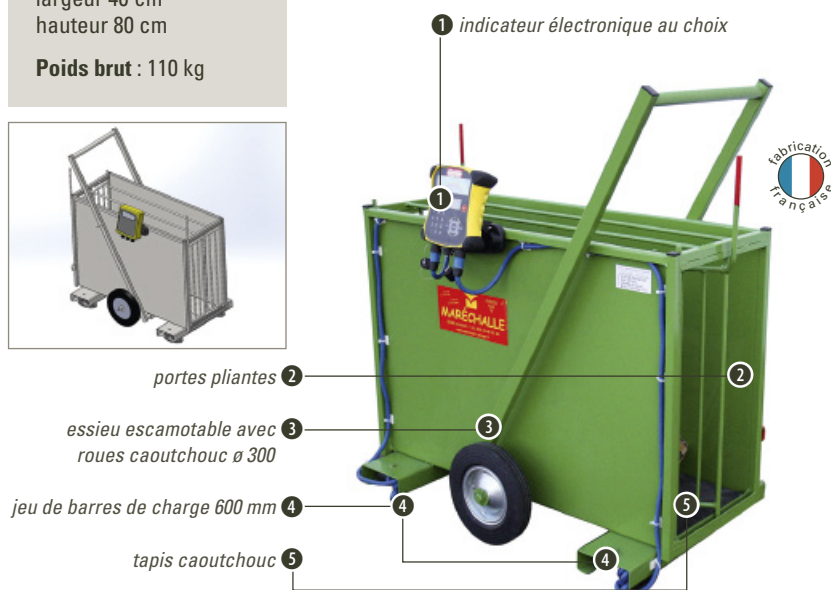

CARACTÉRISTIQUES

- Compatible avec indicateur à choisir (non inclus).
- Cage de pesage spécialement conçue pour les petits animaux.
- Déplaçable facilement dans la ferme grâce à l'essieu.
- Accès sur le dos de l'animal.
- Portes avant et arrière pliantes. Ouverture et fermeture simples et rapides.
- Produit proposé en peinture ou galvanisé.

CONFORT ANIMAL

- Sans bruit et avec des côtés opaques, vous gardez vos bêtes plus sereines.
- Pas de risque de glissade grâce au tapis en caoutchouc.

CAPACITÉ DE PESAGE

- 300 kg / 100 g

CAGE DE PESAGE PM 200



Dimensions intérieures

longueur 150 cm
largeur 50 cm
hauteur 110 cm

Poids brut : 230 kg



CARACTÉRISTIQUES

- Compatible avec indicateur à choisir (non inclus).
- Cage de pesage mécanique avec indicateur double romaine et mécanisme de pesée suspendu.
- ou cage de pesage hybride avec pesée suspendue mécanique et indicateur électronique au choix.
- Mécanisme de pesée suspendu durable.
- Accès sur le dos de l'animal pour soins ou ultrasons.
- Accès aux mamelles de l'animal.
- Facilement déplaçable dans la ferme grâce aux poignées de transport rétractables.
- Ouverture et fermeture simples et rapides des portes d'entrée et de sortie.
- Portes tournantes avant et arrière, avec sens interchangeable.
- Produit galvanisé uniquement.

CONFORT ANIMAL

- Sans bruit, vos bêtes sont plus sereines.
- Pas de risque de glissade grâce au tapis en caoutchouc.

CAPACITÉS DE PESAGE

- Cage mécanique : 300 kg / 200 g
- Cage électronique : 300 kg / 100 g

CAGE DE PESAGE PM 300



Dimensions intérieures
longueur 150 cm
largeur 50 cm
hauteur 110 cm

Poids brut : 230 kg



CARACTÉRISTIQUES

- Compatible avec indicateur à choisir (non inclus).
- Cage de pesage mécanique avec indicateur double romaine et mécanisme de pesée suspendu.
- ou cage de pesage électronique sur barres de charge 600 mm et indicateur au choix.
- Accès sur le dos de l'animal pour soins ou ultrasons.
- Accès aux mamelles de l'animal.
- Facilement déplaçable dans la ferme grâce à l'essieu sur roues.
- Ouverture et fermeture simples et rapides des portes d'entrée et de sortie.
- Portes tournantes avant et arrière, avec sens interchangeable.
- Produit galvanisé uniquement.

CONFORT ANIMAL

- Sans bruit, vos bêtes sont plus sereines.
- Pas de risque de glissade grâce au tapis en caoutchouc.

CAPACITÉS DE PESAGE

- Cage mécanique : 300 kg / 200 g
- Cage électronique : 300 kg / 100 g

pesée mécanique 1
suspendue avec
indicateur double
romaine



CAGE DE PESAGE PM 51



Dimensions possibles (longueur x largeur)

220 x 100 cm 300 x 200 cm
 220 x 120 cm (uniquement pour
 250 x 150 cm l'électronique)
 300 x 150 cm hauteur : 100 cm

attention : la largeur des portes avant et arrière est toujours de 100 cm.



indicateur électronique ①
 (non inclus)

côté tôle sur 100 cm de hauteur ②

porte tournante ③

jeu de barres de charge ④



châssis de pesée mécanique ①
 et indicateur double romaine

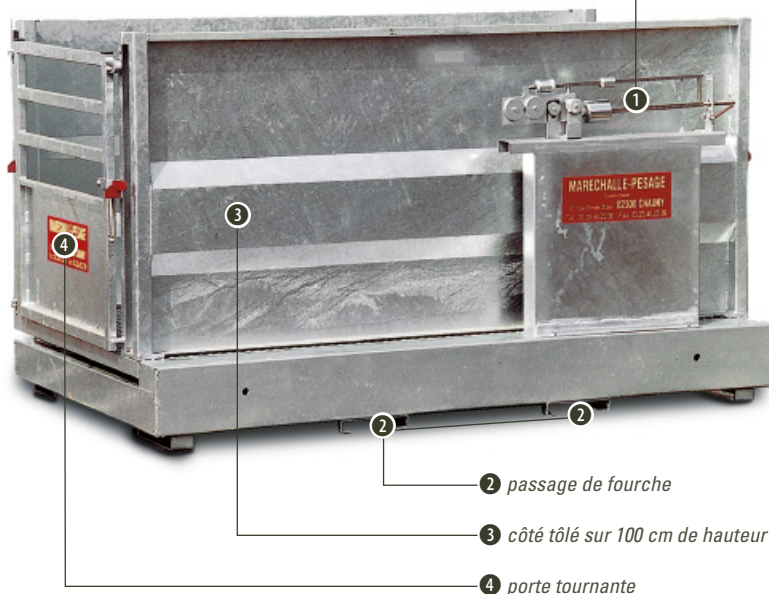

② passage de fourche

③ côté tôle sur 100 cm de hauteur

④ porte tournante

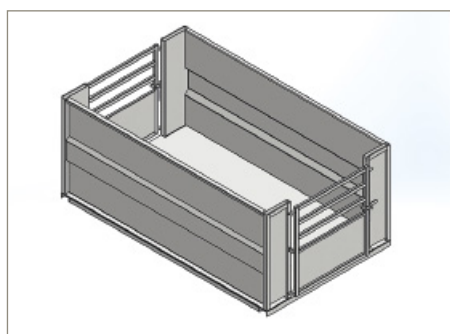

PM 51 en 250 x 150 cm

CARACTÉRISTIQUES

- Compatible avec indicateur à choisir (non inclus).
- Cage conçue pour peser un lot d'animaux.
- Pesage mécanique avec plateau châssis-cornière PM 40.
- ou pesage électronique avec barres de charge et indicateur électronique.
- Ouverture et fermeture simples et rapides des portes d'entrée et de sortie.
- Portes tournantes avant et arrière, avec sens interchangeable.
- Produit galvanisé uniquement.

CAPACITÉS DE PESAGE

- Mécanique : 1500 kg / 1 kg
- Electronique : 2000 kg / 1 kg

OPTIONS POUR PESAGE MÉCANIQUE

Supplément pour romaine de 2000 kg / 1 kg

Métrologie légale

Fourche trois-points

Blocage des couteaux

Tapis en caoutchouc

OPTION POUR PESAGE ÉLECTRONIQUE

Tapis en caoutchouc (*nous consulter*)

CAGE DE PESÉE AUTONOME PM 6000 LIBERTY



Dimensions intérieures

longueur 300 cm
largeur 82 cm
hauteur 190 cm

Poids brut : 750 kg

RETROUVEZ
NOS VIDÉOS SUR



www.marechalle-pesage.fr



CARACTÉRISTIQUES

- Bascule fonctionnant en autonomie complète.
- Pesée des bovins sans arrêt grâce à l'indicateur WOW XR 3000.
- Enregistrement automatique des poids avec le numéro de la boucle électronique.
- Câble RS 232 et USB pour transfert des données sur votre ordinateur.
- La cage de pesage peut être utilisée en extérieur ou en stabulation.
- Facilement déplaçable grâce au passage de fourche et à la prise trois-points.
- Possibilité d'ajouter un panneau solaire pour une autonomie en prairie.

FONCTIONNEMENT

1^{er} temps : Entrée dans la cage

La porte avant de la cage est fermée, la porte arrière est ouverte. L'animal avance et, en marchant sur les pédales du plancher, actionne la fermeture de la porte arrière.

2^{ème} temps : L'animal est pesé et identifié

En traversant la bascule, l'animal est identifié grâce au panneau lecteur de boucles électroniques, et en même temps pesé par l'indicateur WOW XR 3000. Cet indicateur est capable de stabiliser et d'enregistrer le poids sans que l'animal ait à marquer un temps d'arrêt sur la bascule.

3^{ème} temps : Sortie

Pour sortir, l'animal pousse sur les battants de la porte avant et entraîne donc son ouverture ainsi que celle de la porte arrière. Une fois l'animal sorti, la porte avant se referme. La cage est à nouveau en position d'attente.

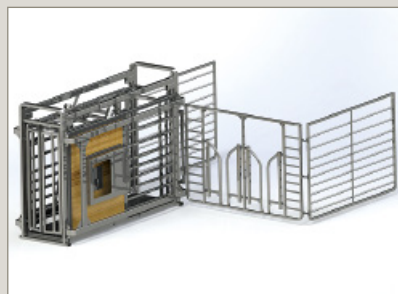

AVANTAGES PRODUIT

- Le but de cette cage de pesée est d'avoir un contrôle très précis des poids de votre cheptel.
- Pas d'intervention ni de présence humaine, donc l'animal n'est jamais stressé.
- Supprime l'astreinte du pesage.

OPTIONS

Panneau solaire

Barrière 3 parties dont 1 incluant 2 portes d'entrée anti-recul

Constat de vérification BC, HML

PÈSE-BÉTAIL PM 61



Dimensions intérieures
longueur 240 cm
largeur 82 cm
hauteur 170 cm
Poids brut : 500 kg

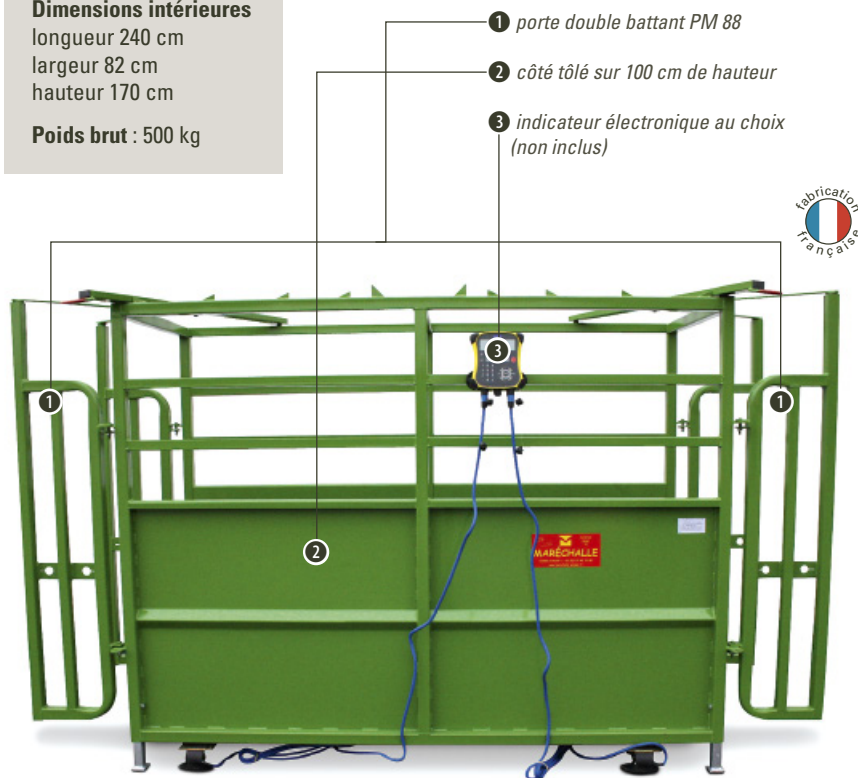

cage pour chevaux



CARACTÉRISTIQUES

- Pesage mécanique avec plateau châssis-cornière PM 40.
- ou pesage électronique avec barres de charge et indicateur électronique.
- Portes avant et arrière double-battant PM 88.
- Facilement déplaçable dans la ferme grâce à la prise trois-points.
- Attelage trois-points.
- Tablier en tôle larmée.
- Peut aussi convenir aux chevaux avec réhausses.
- Produit proposé en peinture ou galvanisé.

OPTIONS POUR PESAGE MÉCANIQUE

- Supplément pour romaine de 2000 kg / 1 kg
- Métrologie légale
- Fourche trois-points
- Blocage des couteaux
- Tapis en caoutchouc
- Constat de vérification BC, HML
- Réducteur en largeur

OPTIONS POUR PESAGE ÉLECTRONIQUE

- Tapis en caoutchouc
- Constat de vérification BC, HML
- Réducteur en largeur

OPTIONS POUR CHEVAUX

- Tapis en caoutchouc
- Réhausses de 170 cm à 220 cm et portes ordinaires

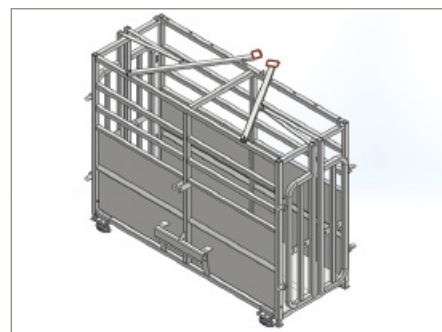

- 6 système de blocage des couteaux
- 7 châssis de pesée mécanique et indicateur double romaine
- 8 passage de fourche

CAGE DE PESAGE HYBRIDE PM 1600

>>> avec possibilité de contention



CARACTÉRISTIQUES

- Mécanisme suspendu sur brides mobiles neutralisant les effets de chocs.
- Couteaux en acier spécial trempé, cadmié, 4 taillants.
- Indicateur électronique au choix monté sous abri dans un coffre.
- Longévité du système de pesée contre les chocs et les souillures.
- 2 prises trois-points dont une renforcée pour le déplacement sur la route.
- Blocage du système de pesée pour les déplacements.
- Accès sur l'avant de l'animal pour différents soins grâce au portillon latéral.
- Pesage sur tous types de surfaces.
- Idéal pour un pesage intensif.
- Produit proposé en peinture ou galvanisé.

CAPACITÉ DE PESAGE

- 2000 kg / 1 kg

OPTIONS

Pesage mécanique avec double romaine

Imprimante ticket (compatible avec indicateurs 3000, 5000 et I30)

Constat de vérification BC, HML

Métrologie légale (uniquement pour indicateur I30, I40 et I45)

Modèle inversé pour cage : commande à gauche vue de face

Modèle SUPER (équipements de parage)

Lève-tête manuel ou pneumatique

Boîte à pharmacie mobile galva

Tapis caoutchouc

Réducteur en largeur galva amovible en 2 parties

Potence lève-nez galva

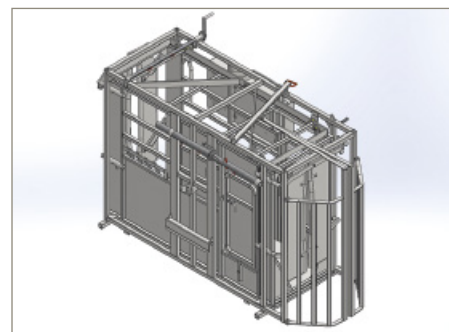

Dimensions intérieures

longueur 240 cm
largeur 82 cm
hauteur 165 cm

Poids brut : 770 kg

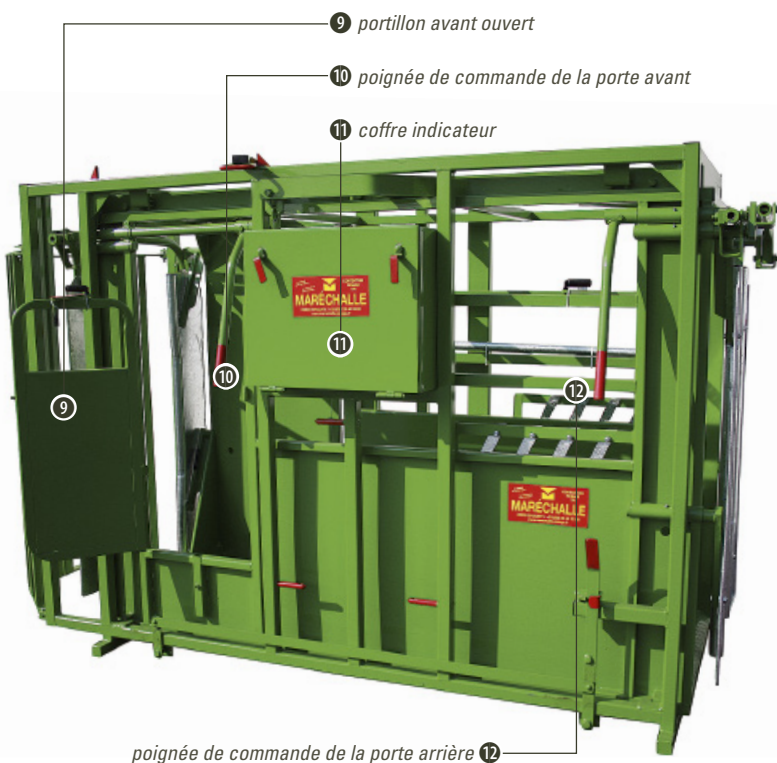
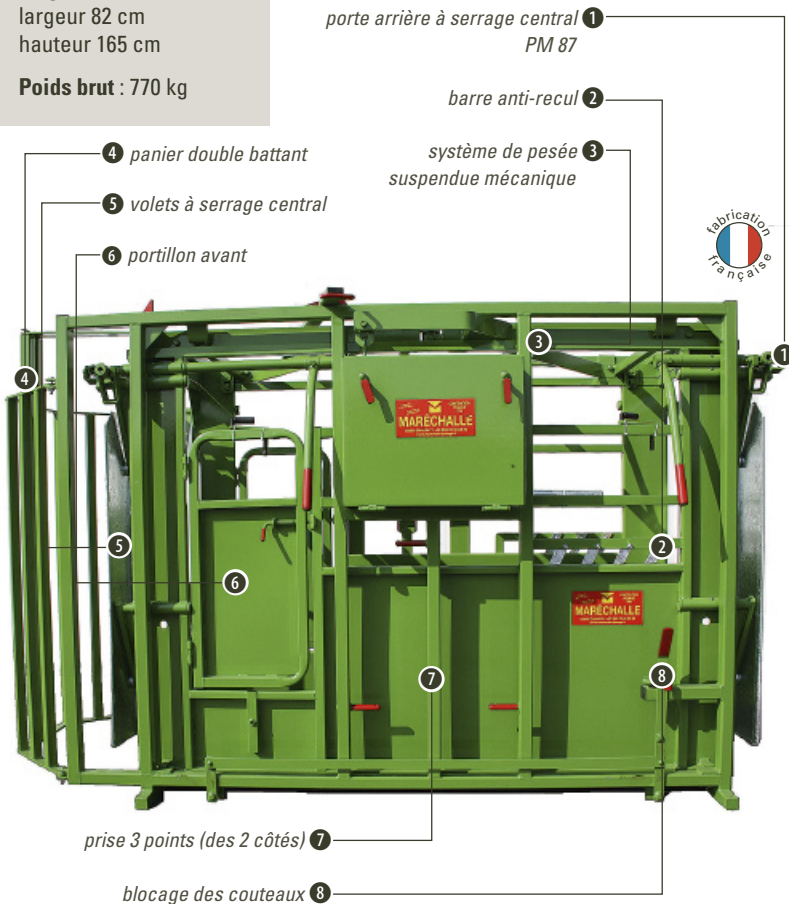

PÈSE-BÉTAIL HYBRIDE PM 1200

>>> spécial pesage intensif



Dimensions intérieures

modèle classique

longueur 240 cm

largeur 82 cm

hauteur 165 cm

Poids brut : 770 kg

modèle renforcé

longueur 270 cm

largeur 102 cm

hauteur 180 cm

Poids brut : 950 kg

CARACTÉRISTIQUES

- Mécanisme de pesée suspendu sur brides mobiles neutralisant les effets de chocs.
- Couteaux en acier spécial trempé, cadmié, 4 taillants.
- Indicateur électronique au choix (non inclus) monté sous abri dans un coffre.
- Longévité du système de pesée contre les chocs et les souillures.
- Blocage du système de pesée pour les déplacements.
- Pesage sur tous types de surfaces.
- Construction extra renforcé pour un passage de bête important.
- Idéal pour un pesage intensif.
- Poste fixe. Modèle conçu pour des centres d'allotement ou abattoirs.
- Portes avant et arrière à serrage central PM 87.
- Produit galvanisé uniquement.

OPTIONS

Pesage mécanique avec double romaine

Imprimante ticket (compatible avec indicateurs 3000, 5000 et I30)

Constat de vérification BC, HML

Métrologie légale (uniquement pour les indicateurs I30, I40 et I45)

Tapis en caoutchouc pour modèle classique

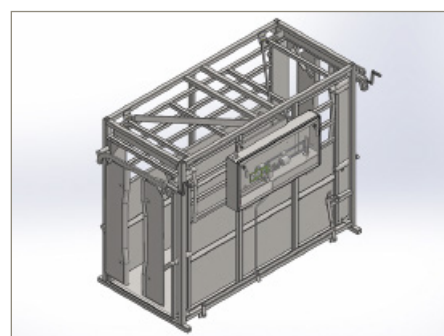

PM 1200 Renforcé utilisé pour la pesée officielle des bovins lors du Salon International de l'Agriculture à Paris.

RETROUVEZ

NOS VIDÉOS SUR

www.marechalle-pesage.fr

PÈSE-BÉTAIL TRACTABLE PM 1020 T

>>> avec pesage suspendu, et cage réglable en largeur

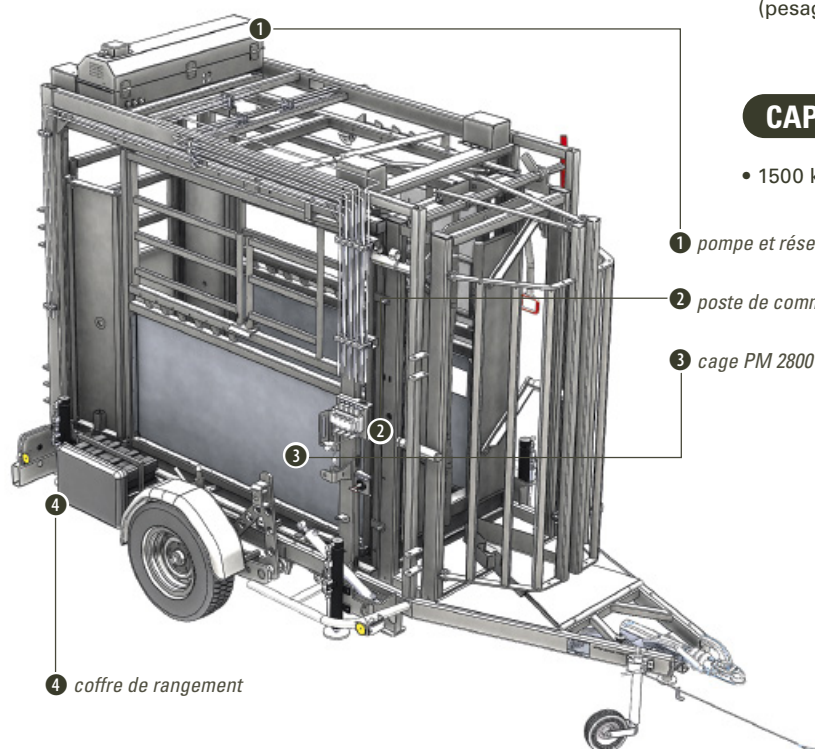
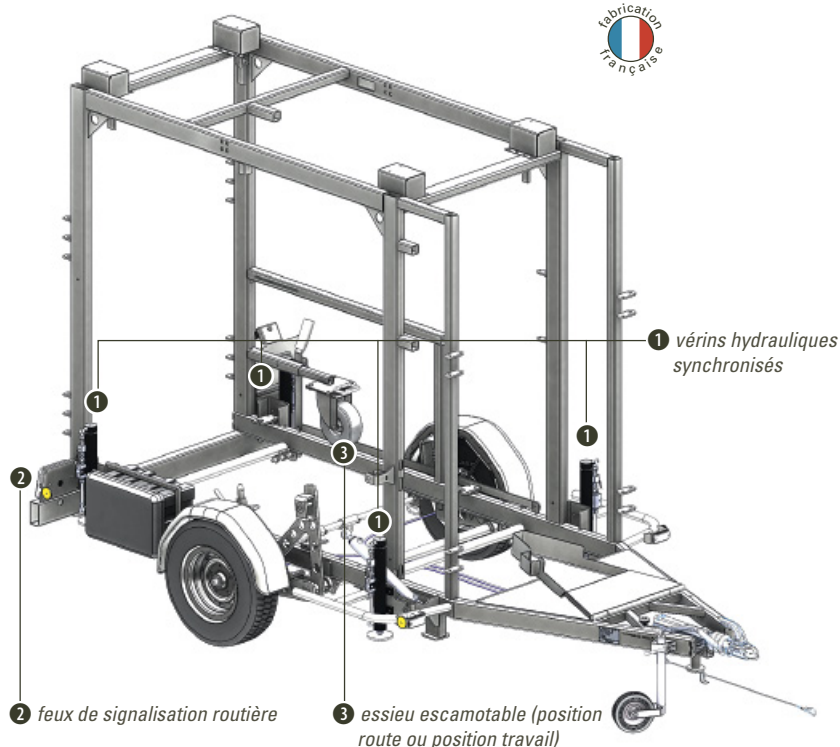

CARACTÉRISTIQUES

- Nécessite permis remorque B96.
- Pesage suspendu sur 4 capteurs à billes.
- Indicateur électronique au choix (non inclus).
- Longévité du système de pesée contre les chocs et les souillures.
- Blocage du système de pesée pour les déplacements.
- Cage de contention réglable en largeur type PM 2800.
- Produit galvanisé uniquement.
- Remorque homologuée pour immatriculation et transport routier uniquement en Europe.
- Homologué pour circuler sur les routes publiques jusqu'à 140 km/h.
- Mise en place et mise à niveau rapide grâce au système hydraulique.
- Le plateau posé totalement au sol évite une marche trop haute pour l'entrée des animaux dans la cage.
- Les animaux entrent ainsi facilement, vous gagnez du temps sur les interventions (pesage, soins, contention, etc.).

CAPACITÉ DE PESAGE

- 1500 kg / 1 kg



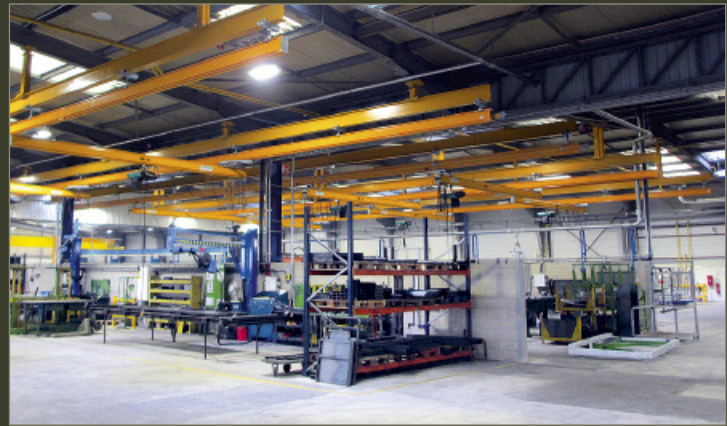

NOTRE USINE

Depuis Juin 2015, nous avons emménagé dans notre nouvelle usine de Chauny, avenue Jean Jaurès.

Implantée sur 18 000 m², dont 6 000 m² couverts.

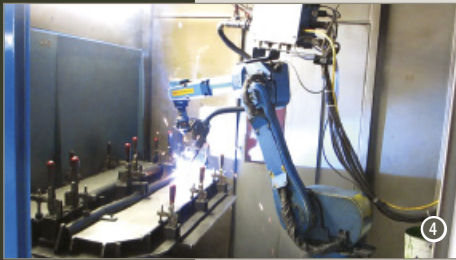

MACHINES ÉQUIPEMENTS

- ❶ DÉCOUPE LASERTÔLE
Puissance : 3 200 Watts
Acier : 20 mm
Inox : 10 mm
Aluminium : 8 mm
- ❷ DÉCOUPE LASERTUBE
Puissance : 2 000 Watts
Acier : 8 mm
Inox : 4 mm
Aluminium : 3 mm
- ❸ PRESSE PLIEUSE
1 Presse d'une longueur
de 3 m
- ❹ 2 ROBOTS DE SOUDAGE
1 robot 10 axes
1 robot 7 axes
- ❺ STATION DE DÉGRAISSAGE
Zéro rejet pour l'environnement.
- ❻ CABINE DE PEINTURE
Longueur : 12 m
Largeur : 4 m
Hauteur : 4 m

COMMUNICATION

SALONS

Chaque année, nous sommes présents sur de nombreux salons agricoles. Nous sommes toujours à l'écoute de vos commentaires et réflexions afin de faire évoluer nos produits et avancer vers un avenir plus simple, plus pratique et plus sûr avec vous.

GARANTIES

Nos appareils sont garantis un an à compter de la date d'expédition contre tous vices de fabrication ou de matière. Notre responsabilité se limite au remplacement pur et simple des pièces reconnues défectueuses, sans aucune indemnité. Les frais de port quels qu'ils soient, restent toujours à la charge du client.

GALVANISATION

Afin de prévenir la corrosion de l'acier et du zinc due à un contact prolongé avec l'ensilage, le lisier et le fumier, il est recommandé d'appliquer de la peinture bitumineuse TR0005 avant toute utilisation, puis périodiquement, pour protéger les matériels.

INFORMATIONS IMPORTANTES

- Pour le déplacement sur route des produits tels que pèse-bétail, transpansel, cages et couloirs de contention, il est obligatoire de respecter la réglementation en vigueur. MARECHALLE ne pourra pas être tenu responsable en cas d'accident.
- Pour une bonne utilisation des produits, il est obligatoire de vérifier régulièrement le serrage du matériel et de graisser les éléments en mouvements.
- Malgré toute l'attention que nous portons lors de la conception de nos produits avec comme objectif principal le bien-être optimal de l'animal et un niveau de sécurité maximum, Maréchalle ne peut être tenu comme responsable lors de la survenue d'un accident avec un animal. La connaissance et la surveillance quotidienne des animaux par l'éleveur restent la solution la plus sécurisante pour prévenir des accidents.



REJOIGNEZ-NOUS SUR NOS RÉSEAUX SOCIAUX
et suivez en direct tous nos événements !



INDEX

Automatisation hydraulique _____	20	Options de contention _____	16-17
Automatisation pneumatique _____	19	Panneaux d'identification _____	35
Bâtons d'identification XRS2 _____	34	Pèse-bétail PM 61 _____	54
Barres de charge _____	40	Pèse-bétail hybride PM 1200 _____	56
Barres inox _____	41	Pèse-bétail tractable PM 1020T _____	57
Boucles RFID _____	33	Plateau châssis-cornière PM 40 _____	39
Cage à écorner les veaux PM 170 _____	21	Plateau bascule PM 41 _____	48
Cage de contention ergonomique PM 2900 _____	15	Plateau de pesage PM 42 _____	46
Cage de parage électrique à 1 moteur PM 4400 _____	27	Plateau de pesage PM 42 cheval _____	46
Cage de parage électrique à 1 moteur PM 4450 _____	27	Plateau de pesage PM 43 _____	47
Cage de parage électrique à 6 moteurs PM 4600 _____	28	Plateau de pesage PM 44 _____	48
Cage de parage hydraulique PM 4700 _____	29	Plateau remorque PM 1030T _____	23
Cage de parage manuelle PM 4300 _____	26	Porte de tri PM 90 bovins _____	3
Cage de pesage PM 110 _____	49	Porte de tri PM 91 ovins _____	4
Cage de pesage PM 120 _____	50	Porte de tri PM 92 ovins _____	4
Cage de pesage PM 200 _____	50	Porte anti-recul PM 89 _____	11
Cage de pesage PM 300 _____	51	Porte arrière PM 87 _____	10
Cage de pesage PM 51 _____	52	Porte autobloquante PM 85 _____	9
Cage de pesée autonome PM 6000 LIBERTY _____	53	Porte automatique PM 97 _____	6
Cage de pesage hybride PM 1600 _____	55	Porte cornadis PM 80 _____	10
Cage multifonction tout en 1 PM 2400 _____	12	Porte coulissante PM 81 _____	11
Cage réglable PM 2810 _____	14	Porte renforcée PM 94 _____	7
Cage réglable en largeur PM 2805 _____	13	Porte universelle PM 93 _____	8
Cage hydraulique PM 2900 _____	19	Scanner Code Barre _____	36
Cage renforcée PM 2855 _____	18	Structure pesage électronique suspendu PM 45 _____	39
Couloir de contention ovins _____	5	Travail au cornadis PM 4200 _____	25
Couloir de contention PM 3200 _____	22	Travail pour chevaux PM 2007 _____	30
Indicateurs S3 et PM 650 _____	42		
Indicateurs JR et ID 5000 _____	43		
Indicateurs XR 5000 et I 30 _____	44		
Logiciel de gestion Maréchalle _____	37		



MARECHALLE

CONTENTION ■ PESAGE ■ IDENTIFICATION

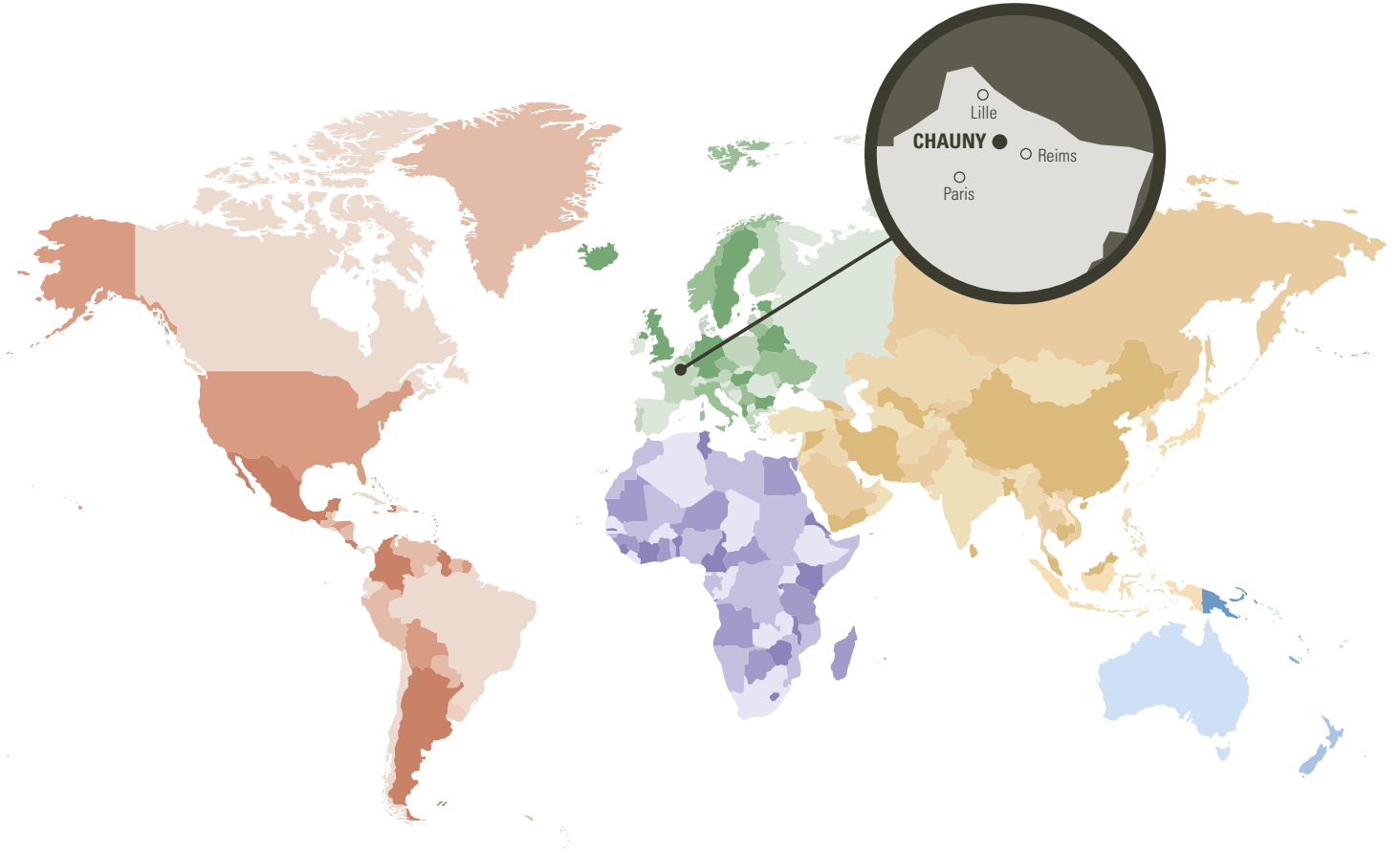

130 C Avenue Jean Jaurès - BP 70019
F-02300 Chauny - FRANCE
Tél. +33 (0)3 23 40 22 80
contact@marechalle-pesage.fr

Revendeur :



www.marechalle-pesage.fr